

# best®

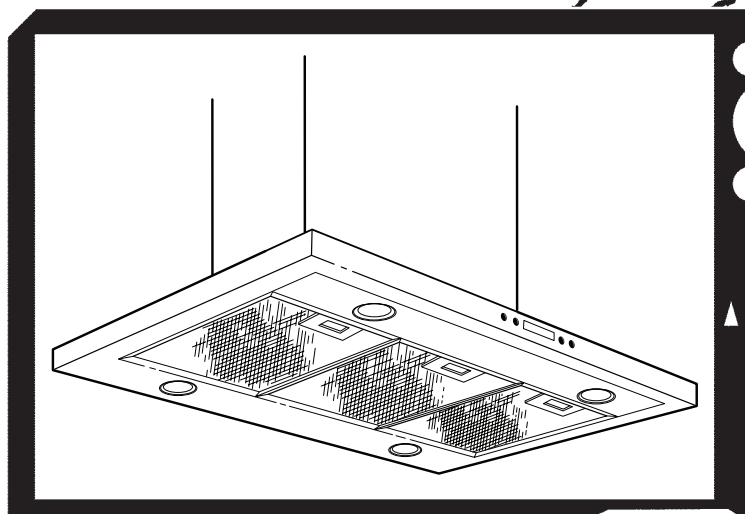

## Model IBF4I36SB

In USA - BEST® Hartford, Wisconsin

REGISTER YOUR PRODUCT ONLINE AT : [www.BestRangeHoods.com/register](http://www.BestRangeHoods.com/register)  
For additional Information visit [www.BestRangeHoods.com](http://www.BestRangeHoods.com)

# READ AND SAVE THESE INSTRUCTIONS

 **INTENDED FOR DOMESTIC COOKING ONLY** 

## **WARNING**

**TO REDUCE THE RISK OF FIRE, ELECTRIC SHOCK, OR INJURY TO PERSON(S) OBSERVE THE FOLLOWING:**

1. Use this unit only in the manner intended by the manufacturer. If you have questions, contact the manufacturer at the address or telephone number listed in the warranty.
2. Before servicing or cleaning unit, switch power off at service panel and lock service disconnecting means to prevent power from being switch on accidentally. When the service disconnecting means cannot be locked, securely fasten a prominent warning device, such as a tag, to the service panel.
3. Installation work and electrical wiring must be done by qualified personnel in accordance with all applicable codes and standards, including fire-rated construction codes and standards.
4. Sufficient air is needed for proper combustion and exhausting of gases through the flue (chimney) of fuel burning equipment to prevent backdrafting. Follow the heating equipment manufacturer's guidelines and safety standards such as those published by the National Fire Protection Association (NFPA), the American Society for Heating, Refrigeration and Air Conditioning Engineers (ASHRAE) and the local code authorities.
5. When cutting or drilling into wall or ceiling, do not damage electrical wiring and other hidden utilities.
6. Ducted fans must always be vented to the outdoors.
7. Do not use this unit with any other solid-state speed control device.
8. To reduce the risk of fire, use only steel ductwork.
9. This unit must be grounded.

**TO REDUCE THE RISK OF A RANGE TOP GREASE FIRE:**

- a) Never leave surface units unattended at high settings. Boilovers cause smoking and greasy spillovers that may ignite. Heat oils slowly on low or medium settings.
- b) Always turn hood ON when cooking at high heat or when cooking flaming foods (i.e. Crêpes Suzette, Cherries Jubilee, Peppercorn Beef Flambé).
- c) Clean ventilating fans frequently. Grease should not be allowed to accumulate on fan or filters.
- d) Use proper pan size. Always use cookware appropriate for the size of the surface element.

**TO REDUCE THE RISK OF INJURY TO PERSON(S) IN THE EVENT OF A RANGE TOP GREASE FIRE, OBSERVE THE FOLLOWING\*:**

1. **SMOTHER FLAMES** with a close-fitting lid, cookie sheet, or metal tray, then turn off the burner. **BE CAREFUL TO PREVENT BURNS. IF THE FLAMES DO NOT GO OUT IMMEDIATELY, EVACUATE AND CALL THE FIRE DEPARTMENT.**
2. **NEVER PICK UP A FLAMING PAN** – You may be burned.

3. DO NOT USE WATER, including wet dishcloths or towels – This could cause a violent steam explosion.
4. Use an extinguisher ONLY if:
  - A. You know you have a Class ABC extinguisher and you know how to operate it.
  - B. The fire is small and contained in the area where it started.
  - C. The fire department has been called.
  - D. You can fight the fire with your back to an exit.

\* Based on “Kitchen Fire Safety Tips” published by NFPA.

## CAUTION

---

1. For indoor use only.
2. For general ventilating use only. Do not use to exhaust hazardous or explosive materials and vapors.
3. To avoid motor bearing damage and noisy and/or unbalanced impeller, keep drywall spray, construction dust, etc. off power unit.
4. Do not use over cooking equipment greater than 60,000 BTU/hr. as the blower motor will shut down intermittently.
5. Your hood motor has a thermal overload which will automatically shut off the motor if it becomes overheated. The motor will restart when it will cool down. If the motor continues to shut off and restart, have the hood serviced.
6. The bottom of the hood MUST NOT BE LESS than 24” and at a maximum of 30” above cooktop for best capture of cooking impurities.
7. Two installers are recommended because of the size of this hood.
8. To reduce risk of fire and to properly exhaust air, be sure to duct air outside. Do not exhaust air into spaces within walls or ceilings or into attics, crawl spaces, or garages.
9. Be careful when installing the decorative flue and hood, they may have sharp edges.
10. Please read specification label on product for further information and requirements.

# OPERATION

The hood is operated using the push buttons on the front panel.

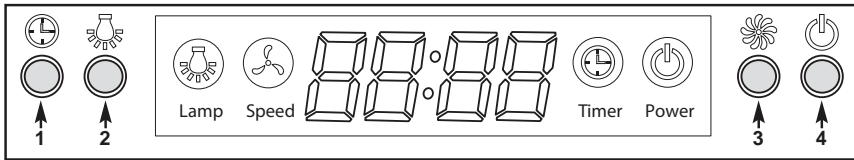

- 1) Time/Delay push button
- 2) Lighting push button

- 3) Blower push button
- 4) ON/OFF push button

## TIME/DELAY (2 Functions)

### TIME SETTING

This button is used to set time when lighting and blower are not in use. Time is displayed in a 12-hour cycle. To set time, press the push button (1) for 3 seconds. The first two digits will flash. Use the blower push button (3) to increase, and the lighting pushbutton (2) to decrease. Press the time/delay push button (1) again. The last two digits will flash. Use the blower push button (3) to increase and the lighting push button (2) to decrease. Press the time/delay button (1) again to confirm and exit time setting mode.

### DELAY SETTING

When blower is in use, this button is used as the delay off setting button. To set delay, press the push button (1). The delay is factory set at 5 minutes, but can be set from 1 up to 60 minutes. Use blower push button (3) to increase, and lighting push button (2) to decrease. Countdown will be displayed on the LCD screen, blower symbol will be activated, and the button (1) backlight will flash. Blower will continue to operate for the programmed time and then will stop automatically (delay-off setting does not affect lighting as it works independently). To cancel delay function, press time/delay push button (1) again. The blower will continue to operate and won't stop until ON/OFF push button (4) is pressed. To turn delay function and blower OFF at once, press ON/OFF push button (4). NOTE: Delay will be reset if blower speed is modified during delay setting mode.

## LIGHTING

Press the lighting push button (2) once to turn the LCD screen on. To turn the lights on, press the lighting push button (2) once more. Press it again to turn the lights OFF. The LCD screen will turn off automatically after 15 seconds of inactivity (blower and/or lights).

## BLOWER

The blower push button (3) turns the blower on to one of three speed settings: LOW, MEDIUM or HIGH. Press the blower (3) or ON/OFF (4) push button once to turn the LCD screen on. Press the blower (3) or ON/OFF (4) push button once more to turn the blower on at the last selected speed. Blower symbol will be activated. To change the blower speed, press the blower push button (3) until the desired speed is obtained. Press the ON/OFF push button (4) to turn the blower OFF. The last speed used will be memorized. NOTE: When blower is turned on, 100% of power level is activated for 1 to 2 seconds. It will then operate at the previous setting.

## LIGHT BULBS

### **⚠ CAUTION**

**Bulbs may be hot. Always allow bulbs to cool down before removing them.**

This range hood requires four halogen bulbs (Type JC, 12V, 20W Max, G-4 Base).

To change bulbs:

1. Remove light bulb cover by gently pushing it upward and turning it counterclockwise.
2. Replace bulb.
3. Re-install light bulb cover by gently pushing it upward and turning it clockwise.

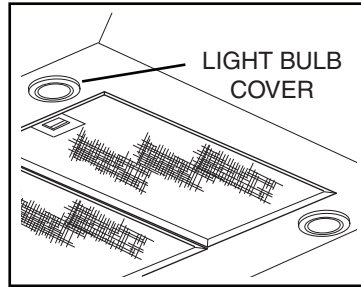

## CLEANING AND MAINTENANCE

Proper maintenance of the Range Hood will assure proper performance of the unit.

### **Motor**

The motor is permanently lubricated and never needs oiling. If the motor bearings make excessive or unusual noise, replace the motor with the exact service motor. The impeller should also be replaced.

### **Grease Filter**

The grease filter should be cleaned frequently. Use a warm detergent solution. Grease filter is dishwasher safe.

Clean all-metal filters in the dishwasher using a non-phosphate detergent. Discoloration of the filter may occur if using phosphate detergents, or as a result of local water conditions - but this will not affect filter performance. This discoloration is not covered by the warranty. See "INSTALL FILTERS" section for removal and installation instructions.

### **Non-ducted Recirculation Filter**

The non-ducted recirculation filter should be changed every 6 months. Replace more often if your cooking style generates extra grease, such as frying and wok cooking. See "INSTALL FILTERS" section for removal and installation instructions.

### **Stainless Steel Cleaning**

#### **DO:**

- Regularly wash with clean cloth or rag soaked with warm water and mild soap or liquid dish detergent.
- Always clean in the direction of original polish lines.
- Always rinse well with clear water (2 or 3 times) after cleaning. Wipe dry completely.
- You may also use a specialized household stainless steel cleaner.

#### **DON'T:**

- Use any steel or stainless steel wool or any other scrapers to remove stubborn dirt.
- Use any harsh or abrasive cleansers.
- Allow dirt to accumulate.
- Let plaster dust or any other construction residues reach the hood. During construction/renovation, cover the range hood to make sure no dust sticks to the stainless steel surface.

### **Avoid: When choosing a detergent**

- Any cleaners that contain bleach will attack stainless steel
- Any products containing: chloride, fluoride, iodide, bromide will deteriorate surfaces rapidly.
- Any combustible products used for cleaning such as acetone, alcohol, ether, benzol, etc., are highly explosive and should never be used close to a range.

## **INSTALL THE DUCTWORK (Ducted Hoods Only)**

1. Decide where the ductwork will run between the hood and the outside.
2. A straight, short duct run will allow the hood to perform most efficiently.
3. Long duct runs, elbows and transitions will reduce the performance of the hood. Use as few of them as possible. Larger ducting may be required for best performance with longer duct runs.
4. Install wall cap or roof cap. Connect round metal ductwork to cap and work back towards the hood location. Use duct tape to seal the joints between ductwork sections.

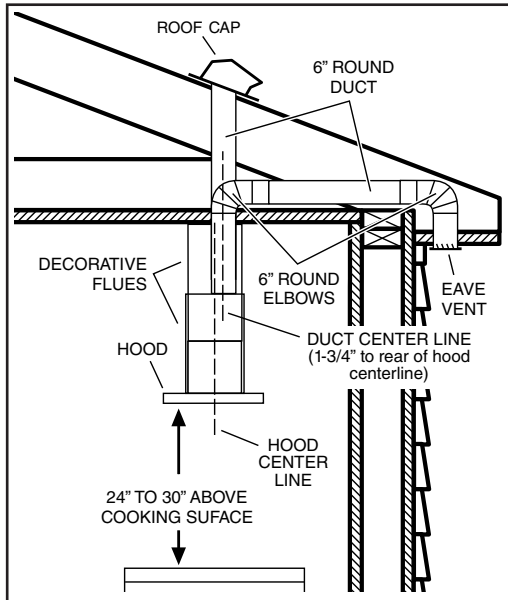

## **MEASURE THE INSTALLATION**

The minimum hood distance above cooktop **MUST NOT BE LESS** than 24"

A maximum of 30" above cooktop is highly recommended for best capture of cooking impurities.

Distances over 30" are at the installer and users discretion; providing that the ceiling height permits.

NOTE:

### **On 7-ft 8-in. ceilings**

Hood distance above cooktop is:

Minimum 24"; Maximum 30" (for ducted discharge).

Minimum 24"; Maximum 29" (for non-ducted discharge).

### **On 8-ft. ceilings**

Hood distance above cooktop is:

Minimum 24"; Maximum 30" (for both ducted and non-ducted discharge).

### **On 9-ft. ceilings**

Hood distance above cooktop is:

Minimum 30"; Maximum 30" (for both ducted and non-ducted discharge).

## PREPARE THE HOOD

---

Unpack hood and check contents. You should receive:

- 1 - Hood
- 1 - Decorative Flue Assembly (2 pcs.)
- 1 - Damper / Duct Connector
- 1 - Ceiling Mounting Plate
- 8 - Angle Brackets
- 3 - Aluminum Grease Filters (installed in hood)
- 1 - Parts Bag containing:
  - 8 - Mounting Screws (M6 x 40mm Pan Head)
  - 46 - Machine Screws (M4 x 10mm Pan Head)
  - 20 - Serrated Flange Nuts (M4)
  - 8 - Sheet Metal Screws (M4 x 8mm Phillips Head)
  - 3 - Wire Nuts

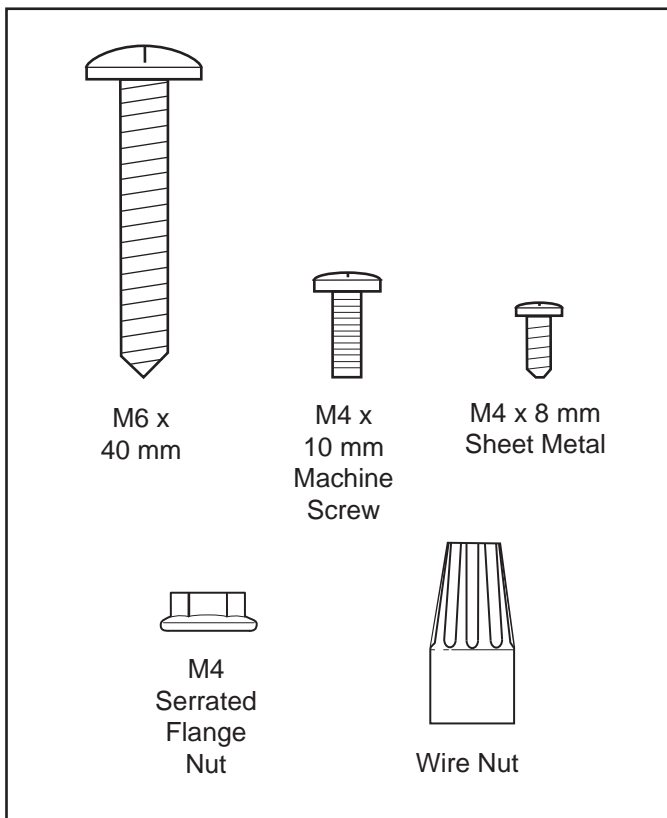

## INSTALL CEILING SUPPORT

1. At hood location install 2 x 4 cross framing between ceiling joists using dimensions shown. Make sure framing does not interfere with electrical outlet box opening in ceiling mounting plate.
2. Install house wiring and ductwork.
3. Finish ceiling surface. Be sure to mark the location of the ceiling joists & cross framing. Bring house wiring through finished ceiling.

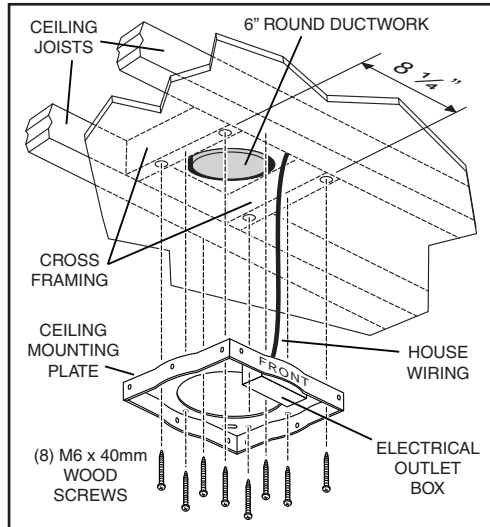

4. Remove cover from electrical outlet box on ceiling mounting plate. Pull house wiring through hole on top of mounting plate and into electrical outlet box. Secure house wiring cable to mounting plate / electrical box with appropriate connector.
5. Install ceiling mounting plate with the side marked "front" at the desired hood location. Secure using (8) M6 x 40mm wood screws. Make sure screws are driven into the center of the framing for maximum strength.

## PREPARE THE HOOD

1. Place the hood on flat surface with protection to insure the hood is not damaged.
2. Attach the damper / duct connector to the hood with (4) M4 x 8mm pan head sheet metal screws.

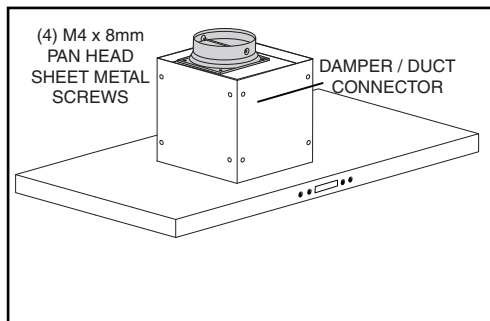



## INSTALL THE HOOD (Ducted Installation Only)

1. Assemble (4) angle brackets to the lower hood mounting locations using (8) M4 x 10mm pan head machine screws (2 for each angle bracket).

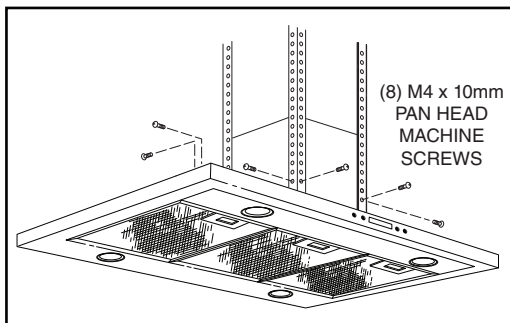

2. Determine dimension "H" based upon ceiling height and height of hood installation above cooktop:

7-FT. 8-IN. CEILING

Hood 24" above cooktop

H = 32"

Hood 30" above cooktop

H = 30"

8-FT. CEILING

Hood 24" above cooktop

H = 36"

Hood 30" above cooktop

H = 30"

9-FT. CEILING

Hood 30" above cooktop

H = 42"

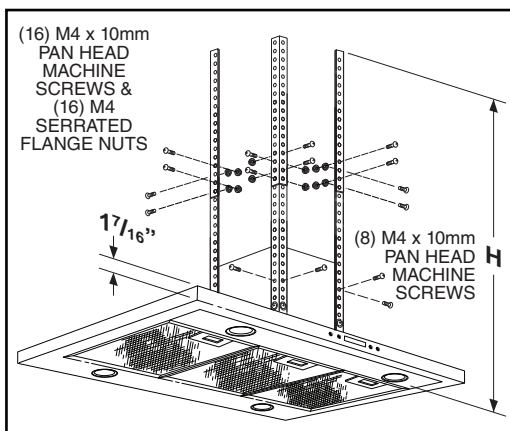

3. Attach the upper set of (4) angle brackets to the outside of the lower angle brackets according to dimension "H". Use (16) M4 x 10mm pan head machine screws and (16) M4 serrated flange nuts (4 at each angle bracket connection).
4. Attach the angle bracket assemblies to the upper hood mounting locations using (8) M4 x 10mm pan head machine screws (2 for each angle bracket).

5. Measure the length of 6" round metal duct required from the damper / duct connector to the ductwork rough-in in the ceiling. Connect the duct to the damper / duct connector and seal with duct tape.

6. Remove the protective coating from the inner the flue.

**FOR CEILING HEIGHTS 7-FT. 8-IN. & 8-FT. ONLY:**  
Turn the inner flue so that the louvers are at the bottom.

**FOR ALL CEILING HEIGHTS:**

Carefully slide the inner flue down into the outer flue. Slide the flues over the angle brackets. Make sure the side marked "front" faces the control side of the hood. Feed the power cable up through the flues.

7. Attach the hood assembly to the ceiling bracket using (8) M4 x 10mm machine screws (2 for each support leg).

8. Connect metal duct to ceiling duct and seal with duct tape.

9. Connect power cable to house wiring inside of electrical outlet box. Black to Black, White to White, and Green to Green or Bare wires. Secure power cable to wiring box with appropriate connector and re-attach outlet box cover.

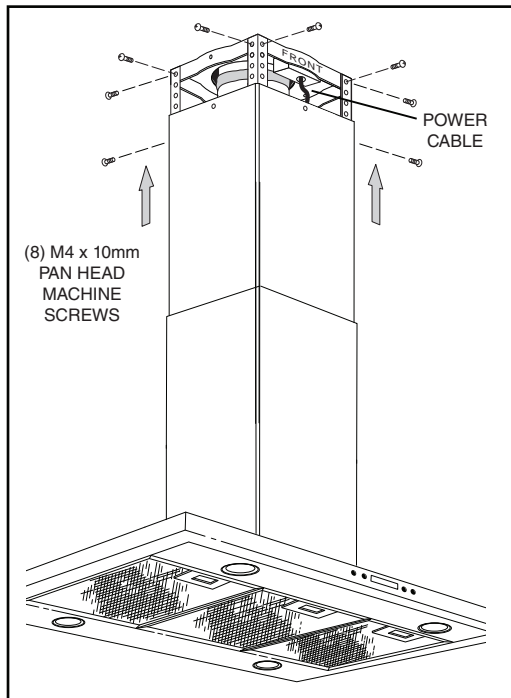
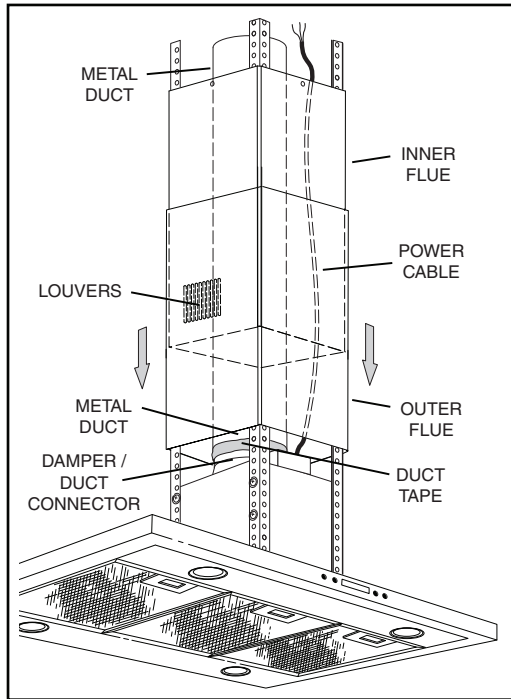

- Slide the inner flue up to the ceiling and secure with (4) M4 x 8mm sheet metal screws.
- Remove the protective coating from the hood and the outer flue.

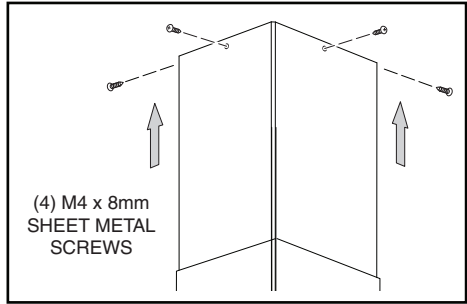

## INSTALL THE HOOD (Non-Ducted Installation Only)

### NOTE:

Non-ducted installations require Non-Duct kit; model ANKIBF4 (purchased separately).

Do not use plastic or rigid metal duct.

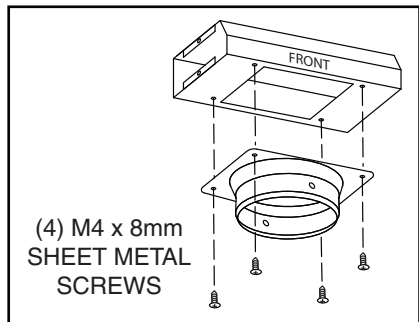
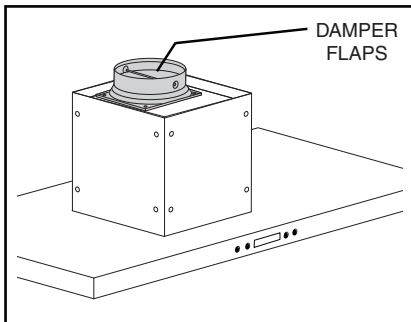
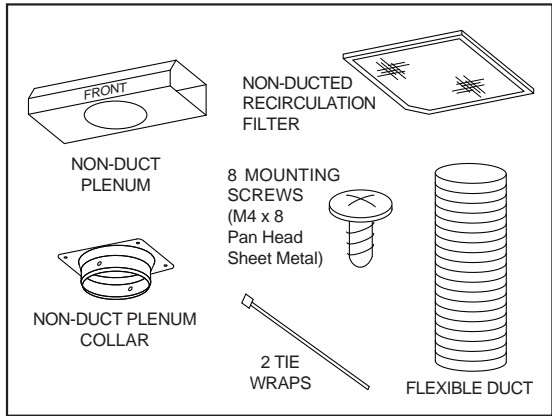

- Remove the damper flaps from the damper / duct connector and discard flaps.
- Attach non-duct collar to non-duct plenum using (4) M4 x 8mm sheet metal screws.

- Assemble (4) angle brackets to the lower hood mounting locations using (8) M4 x 10mm pan head machine screws (2 for each angle bracket).

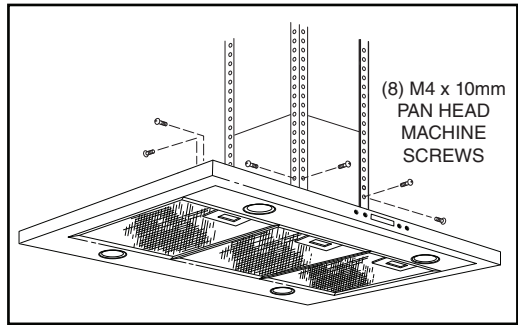

- Determine dimension "H" based upon ceiling height and height of hood installation above cooktop:

7-FT. 8-IN. CEILING

Hood 30" above cooktop  
H = 30"

Hood 29" above cooktop  
H = 27"

8-FT. CEILING

Hood 24" above cooktop  
H = 36"

Hood 30" above cooktop  
H = 30"

9-FT. CEILING

Hood 30" above cooktop  
H = 42"

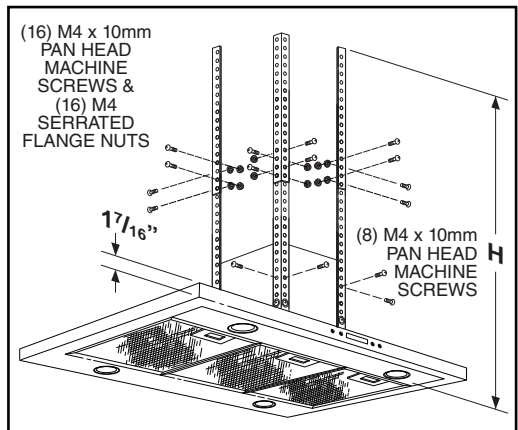

- Attach the upper set of (4) angle brackets to the outside of the lower angle brackets according to dimension "H". Use (16) M4 x 10mm pan head machine screws and (16) M4 serrated flange nuts (4 at each angle bracket connection).
- Attach the angle bracket assemblies to the upper hood mounting locations using (8) M4 x 10mm pan head machine screws (2 for each angle bracket).

7. Measure the length of 6" round flexible duct required from the damper / duct connector to the ductwork rough-in in the ceiling. Connect the duct to the damper / duct connector, secure with tie wrap and seal with duct tape.
8. Attach the aluminum flexible duct to the non-duct plenum collar. Make sure non-duct plenum "front" is facing front of hood. Secure with tie wrap and seal with duct tape.
9. Remove the protective coating from the inner the flue. Turn the inner flue so that the louvers are at the top. Carefully slide the inner flue down into the outer flue. Slide the flues over the angle brackets. Make sure the side marked "front" faces the control side of the hood. Feed the power cable up through the flues.
10. Pull the inner flue up and attach the non-duct plenum with collar to the upper flue using (4) M4 x 8mm sheet metal screws.
11. Attach the hood assembly to the ceiling bracket using (8) M4 x 10mm machine screws (2 for each support leg).
12. Connect power cable to house wiring. Black to Black, White to White, and Green to Green or Bare wires. Secure power cable to wiring box with appropriate connector.

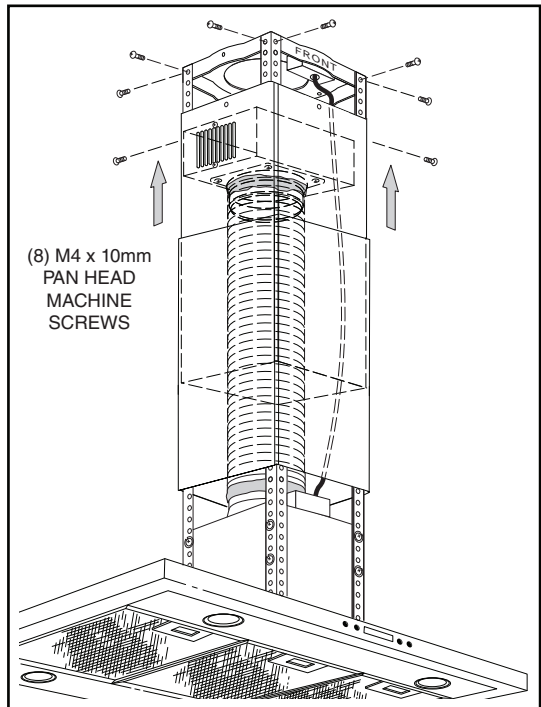
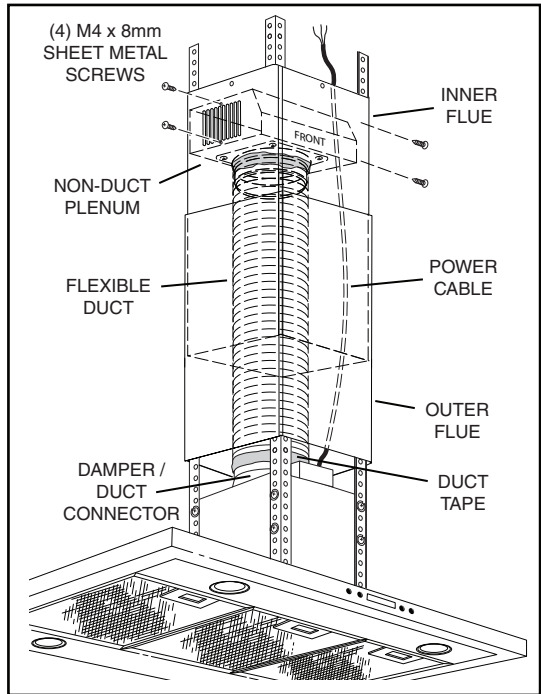

13. Slide the inner flue up to the ceiling and secure with (4) M4 x 8mm sheet metal screws.
14. Remove the protective coating from the hood and the outer flue.

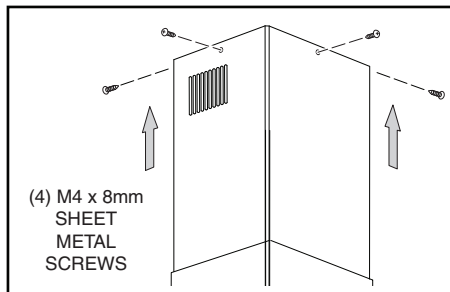

15. Remove the grease filters by pulling down the metal latch tab and tilting the filters downward to remove.
16. Install the non-duct recirculation filter as shown. Turn mounting tabs on hood to secure filter.
17. Reinstall grease filters by aligning rear filter tabs with slots in the hood. Pull down the metal latch tab, push filter into position and release. Make sure filters are securely engaged after installation.

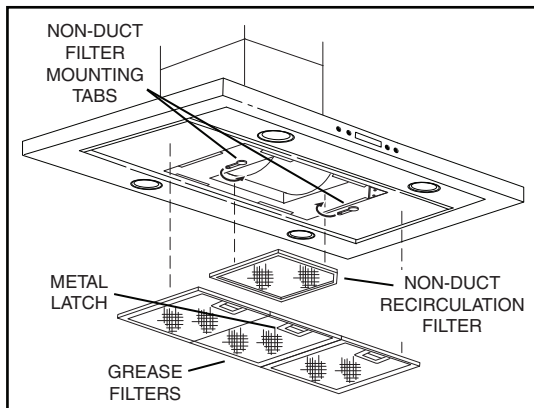

## WARRANTY

### ONE YEAR LIMITED WARRANTY FOR BEST PRODUCTS

Broan-NuTone LLC (Broan-NuTone) warrants to the original consumer purchaser of Best products that such products will be free from defects in materials or workmanship for a period of one year from the date of original purchase. THERE ARE NO OTHER WARRANTIES, EXPRESS OR IMPLIED, INCLUDING, BUT NOT LIMITED TO, IMPLIED WARRANTIES OR MERCHANTABILITY OR FITNESS FOR A PARTICULAR PURPOSE.

During this one-year period, Broan-NuTone will, at its option, repair or replace, without charge, any product or part which is found to be defective under normal use and service.

THIS WARRANTY DOES NOT EXTEND TO FLUORESCENT LAMP STARTERS, TUBES, HALOGEN AND INCANDESCENT BULBS, FUSE, FILTERS, DUCTS, ROOF CAPS, WALL CAPS AND OTHER ACCESSORIES FOR DUCTING. This warranty does not cover (a) normal maintenance and service or (b) any products or parts which have been subject to misuse, negligence, accident, improper maintenance or repair (other than by Broan-NuTone), faulty installation or installation contrary to recommended installation instructions.

The duration of any implied warranty is limited to the one-year period as specified for the express warranty. Some states do not allow limitation on how long an implied warranty lasts, so the above limitation may not apply to you.

BROAN-NUTONE'S OBLIGATION TO REPAIR OR REPLACE, AT BROAN-NUTONE'S OPTION, SHALL BE THE PURCHASER'S SOLE AND EXCLUSIVE REMEDY UNDER THIS WARRANTY. BROAN-NUTONE SHALL NOT BE LIABLE FOR INCIDENTAL, CONSEQUENTIAL OR SPECIAL DAMAGES ARISING OUT OF OR IN CONNECTION WITH PRODUCT USE OR PERFORMANCE. Some states do not allow the exclusion or limitation of incidental or consequential damages, so the above limitation or exclusion may not apply to you.

This warranty gives you specific legal rights, and you may also have other rights, which vary from state to state. This warranty supersedes all prior warranties.

To qualify for warranty service, you must (a) notify Broan-NuTone at the address stated below or telephone number stated below, (b) give the model number and part identification and (c) describe the nature of any defect in the product or part. At the time of requesting warranty service, you must present evidence of the original purchase date.

In USA - BEST®, 926 W. State Street, Hartford, WI 53027 (800-558-1711)

In Canada - BEST®, 550 Lemire Blvd., Drummondville, QC J2C 7W9 (866-737-7770)

[www.BestRangeHoods.com](http://www.BestRangeHoods.com)

## SERVICE PARTS

---

KEY	PART NO.	DESCRIPTION	QTY.
1	S99528360	Decorative Upper and Lower Flues	1
2	S99528361	Motor / Blower Assembly	1
3	S99526975	Light Socket Assembly	4
4	S99527010	Light Trim Ring / Lens Assembly	4
5	S99527660	User Interface Assembly	1
6	S99527665	Control Board	1
7	S97018908	Aluminum Grease Filters	3
8	S99527023	Non-Duct Recirculation Filter	1
9	S99526983	Damper / Duct Connector	1
10	S99526984	6" Dia. Expandable Flexible Aluminum Duct	1
11	S99528362	Non-Duct Plenum Assembly	1
12	S99528363	Angle Mounting Bracket	8
13	S99528364	Ceiling Mounting Bracket w/ Outlet Box	1
	S99527662	Capacitor (not shown)	1
	S99527132	Parts Bag (not shown)	1
	S99528459	Non-Duct Filter Clips (not shown)	1
	S99527011	Transformer (not shown)	1

Order service parts by Part No. - not by Key No.

# SERVICE PARTS

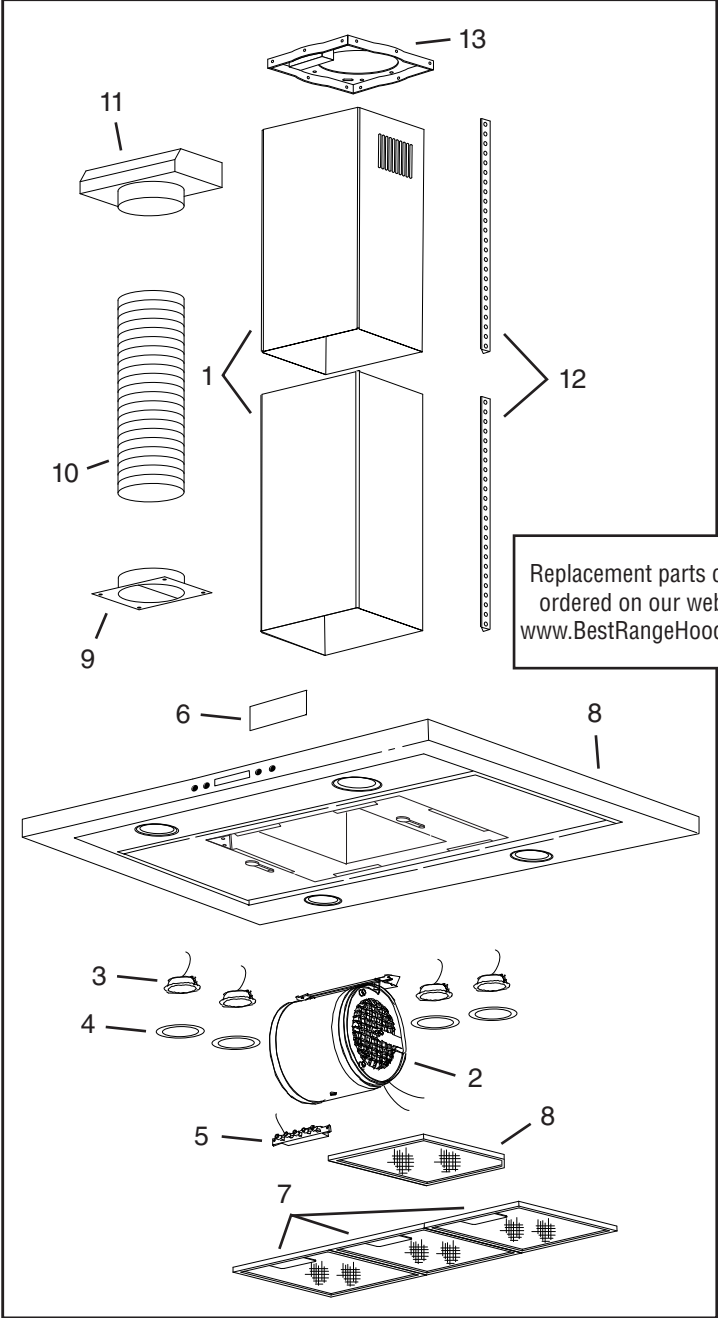



# best®

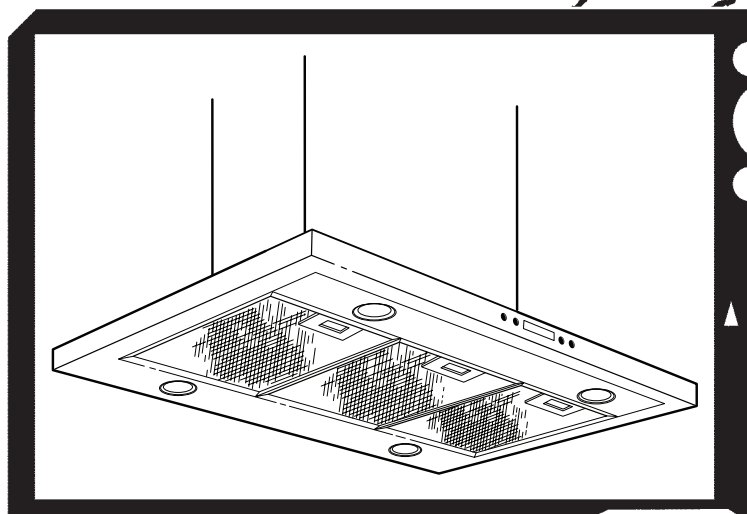

## Modèle IBF4I36SB

Aux États-Unis - BEST® Hartford, Wisconsin

ENREGISTREZ VOTRE PRODUIT EN LIGNE À : [www.BestRangeHoods.com/register](http://www.BestRangeHoods.com/register)  
Pour de plus amples informations, visitez [www.BestRangeHoods.com](http://www.BestRangeHoods.com)

# LIRE CES DIRECTIVES ET LES CONSERVER

 **POUR USAGE DOMESTIQUE SEULEMENT** 

## **AVERTISSEMENT**

**AFIN DE RÉDUIRE LES RISQUES D'INCENDIE, DE DÉCHARGES ÉLECTRIQUES OU DE BLESSURES CORPORELLES, VEUILLEZ OBSERVER LES DIRECTIVES SUIVANTES :**

1. N'utilisez cet appareil que de la manière prévue par le fabricant. Si vous avez des questions, communiquez avec le fabricant à l'adresse ou au numéro de téléphone indiqués dans la garantie.
2. Avant de procéder à l'entretien ou au nettoyage de l'appareil, coupez l'alimentation du panneau électrique et verrouillez l'interrupteur principal afin d'empêcher que le courant ne soit accidentellement rétabli. S'il est impossible de verrouiller l'interrupteur principal, fixez solidement un message d'avertissement, par exemple une étiquette, sur le panneau électrique.
3. L'installation et les branchements électriques doivent être effectués par un personnel compétent, conformément aux normes et aux codes en vigueur, y compris les normes et les codes du bâtiment relatifs à la résistance au feu.
4. Pour éviter les refoulements, l'apport d'air doit être suffisant pour brûler les gaz produits par les appareils à combustion et les évacuer dans le conduit de fumée (cheminée). Respectez les directives du fabricant de l'appareil de chauffage et les normes de sécurité, notamment celles publiées par la National Fire Protection Association (NFPA), l'American Society for Heating, Refrigeration and Air Conditioning Engineers (ASHRAE) et les codes des autorités locales.
5. Veillez à ne pas endommager le câblage électrique ou d'autres équipements non apparents lors de la découpe ou du perçage du mur ou du plafond.
6. Les ventilateurs canalisés doivent toujours rejeter l'air à l'extérieur.
7. N'utilisez pas de commande de régime à semi-conducteurs avec cet appareil.
8. Pour réduire les risques d'incendie, utilisez seulement des conduits en acier.
9. Cet appareil doit être relié à une mise à la terre.

### **POUR RÉDUIRE LES RISQUES D'INCENDIE CAUSÉS PAR DE LA GRAISSE SUR LE PLAN DE CUISSON :**

- a) Ne laissez jamais les éléments de surface allumés à haute température. Les débordements peuvent causer de la fumée et occasionner des écoulements de graisse inflammables. L'huile doit être chauffée graduellement à basse ou à moyenne température.
- b) Mettez toujours la hotte en MARCHE lors de la cuisson à feu vif ou lors de la cuisson d'aliments à flamber (crêpes Suzette, cerises jubilé, bœuf au poivre flambé).
- c) Nettoyez souvent la hotte. Ne laissez pas la graisse s'accumuler sur le ventilateur ou les filtres.
- d) Utilisez des casseroles de dimension appropriée. Utilisez toujours une batterie de cuisine adaptée à la dimension de la surface chauffante.

### **OBSERVEZ LES CONSIGNES SUIVANTES AFIN DE RÉDUIRE LES RISQUES DE BLESSURES CORPORELLES EN CAS D'INCENDIE CAUSÉ PAR DE LA GRAISSE SUR LE PLAN DE CUISSON :\***

1. **ÉTOUFFEZ LES FLAMMES** à l'aide d'un couvercle étanche, d'une tôle à biscuits ou d'un plateau en métal puis éteignez le brûleur. **FAITES ATTENTION DE NE PAS**

VOUS BRÛLER. SI LES FLAMMES NE S'ÉTEIGNENT PAS IMMÉDIATEMENT, QUITTEZ LES LIEUX ET APPELEZ LE SERVICE DES INCENDIES.

2. NE SOULEVEZ JAMAIS UNE CASSEROLE EN FLAMMES – vous pourriez vous brûler.
3. N'UTILISEZ PAS D'EAU, ni de linges ou de serviettes mouillés – une violente explosion de vapeur pourrait survenir.
4. Utilisez un extincteur SEULEMENT si :
  - A. Vous savez qu'il est de classe ABC et vous connaissez déjà son mode de fonctionnement.
  - B. L'incendie n'est pas très important et ne se propage pas.
  - C. Vous avez déjà téléphoné au service des incendies.
  - D. Vous pouvez combattre l'incendie en faisant dos à une sortie.

\* Conseils tirés de la publication de la NFPA « Kitchen Fire Safety Tips ».

## ATTENTION

---

1. Pour usage intérieur seulement.
2. Pour ventilation générale uniquement. N'utilisez pas cet appareil pour évacuer des matières ou des vapeurs dangereuses ou explosives.
3. Pour ne pas endommager les roulements du moteur, déséquilibrer les pales ou les rendre bruyantes, protégez l'appareil de la poussière de plâtre, de construction, etc.
4. N'utilisez pas cette hotte au-dessus d'un appareil de cuisson dépassant 60 000 BTU/heure car le moteur du ventilateur s'arrêtera par intermittence.
5. Le moteur de la hotte est muni d'un dispositif de protection thermique qui coupe automatiquement le moteur en cas de surchauffe. Il se remet en marche lorsqu'il a refroidi. Faites réparer la hotte si le moteur continue à fonctionner par intermittence.
6. Pour mieux capter les vapeurs de cuisson, le bas de la hotte DOIT ÊTRE AU MINIMUM à 61 cm (24 po) et au maximum à 76 cm (30 po) au-dessus de la surface de cuisson.
7. Il est recommandé que les installateurs soient deux, compte tenu de la taille de cette hotte.
8. Pour réduire les risques d'incendie et évacuer l'air correctement, assurez-vous qu'il est canalisé à l'extérieur. N'évacuez pas l'air dans des espaces enfermés par des murs ou un plafond ou dans un grenier, un vide sanitaire ou un garage.
9. Prenez garde en installant la cheminée décorative et la hotte, car elles peuvent comporter des bords tranchants.
10. Veuillez lire l'étiquette de spécifications du produit pour obtenir plus de renseignements, notamment sur les exigences.

# FONCTIONNEMENT

La hotte fonctionne à l'aide des boutons-poussoirs situés sur la face avant.

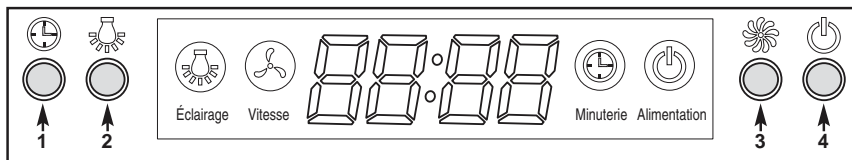

- 1) Bouton heure / arrêt différé  
2) Bouton d'éclairage

- 3) Bouton du ventilateur  
4) Bouton MARCHÉ / ARRÊT

## HEURE / ARRÊT DIFFÉRÉ (2 fonctions)

### RÉGLAGE DE L'HEURE

Ce bouton permet de régler l'heure lorsque l'éclairage et le ventilateur ne sont pas utilisés. L'heure est affichée en cycle de 12 heures. Pour régler l'heure, appuyez sur le bouton (1) pendant trois secondes. Les deux premiers chiffres se mettent à clignoter. Utilisez le bouton du ventilateur (3) pour avancer et le bouton d'éclairage (2) pour reculer. Appuyez de nouveau sur le bouton heure / arrêt différé (1). Les deux derniers chiffres se mettent à clignoter. Utilisez le bouton du ventilateur (3) pour avancer et le bouton d'éclairage (2) pour reculer. Appuyez de nouveau sur le bouton heure / arrêt différé (1) pour confirmer et quitter le mode de réglage de l'heure.

### RÉGLAGE DE L'ARRÊT DIFFÉRÉ

Lorsque le ventilateur est en marche, ce bouton permet de retarder l'arrêt du ventilateur. Pour régler l'arrêt différé, appuyez sur le bouton (1). Par défaut, l'arrêt différé est réglé à 5 minutes mais il peut aller jusqu'à 60 minutes. Utilisez le bouton du ventilateur (3) pour retarder l'arrêt et le bouton d'éclairage (2) pour l'avancer. Le compte à rebours s'affiche sur l'écran ACL, le symbole du ventilateur est activé et le rétroéclairage du bouton (1) clignote. Le ventilateur continuera de fonctionner pendant le temps programmé puis s'arrêtera automatiquement (l'arrêt différé ne concerne pas l'éclairage car il est indépendant). Pour annuler la fonction d'arrêt différé, appuyez de nouveau sur le bouton (1). Le ventilateur continuera de fonctionner et ne s'arrêtera pas tant que vous n'aurez pas appuyé sur le bouton MARCHÉ / ARRÊT (4). Pour annuler la fonction d'arrêt différé et arrêter le ventilateur du même coup, appuyez sur le bouton MARCHÉ / ARRÊT (4). REMARQUE : Le délai sera rétabli si la vitesse du ventilateur est modifiée pendant le réglage du mode d'arrêt différé.

## ÉCLAIRAGE

Appuyez une fois sur le bouton d'éclairage (2) pour allumer l'écran ACL. Pour allumer les lumières, appuyez sur le bouton d'éclairage (2) une fois de plus. Appuyez de nouveau pour éteindre des lumières. L'écran ACL s'éteint automatiquement après 15 secondes d'inactivité (ventilateur et/ou lumières).

## VENTILATEUR

Le bouton du ventilateur (3) met le ventilateur en marche à l'un des trois réglages de vitesse : LENT, MOYEN ou ÉLEVÉ. Appuyez une fois sur le bouton du ventilateur (3) ou sur le bouton MARCHÉ / ARRÊT (4) pour allumer l'écran ACL. Appuyez une fois de plus sur le bouton du ventilateur (3) ou sur le bouton MARCHÉ / ARRÊT (4) pour actionner le ventilateur à la dernière vitesse sélectionnée. Le symbole du ventilateur est activé. Pour modifier la vitesse du ventilateur, appuyez sur le bouton du ventilateur (3) jusqu'à l'obtention de la vitesse voulue. Pour arrêter le ventilateur, appuyez sur le bouton MARCHÉ / ARRÊT (4). La dernière vitesse utilisée est mémorisée. REMARQUE : Lors de la mise en marche du ventilateur, son niveau de puissance est activé à 100 % pendant 1 à 2 secondes. Puis, il fonctionne à la vitesse préalablement réglée.

## AMPOULES



### ATTENTION

Les ampoules peuvent être très chaudes. Laissez toujours les ampoules refroidir avant de les enlever.

Cette hotte requiert quatre ampoules halogènes (type JC, 12V, 20W max, base G4).

Pour remplacer les ampoules :

1. Enlevez le couvercle des ampoules en le poussant délicatement vers le haut et en le tournant dans le sens antihoraire.
2. Remplacez la ou les ampoules.
3. Remplacez le couvercle en le poussant délicatement vers le haut et en le tournant dans le sens horaire.

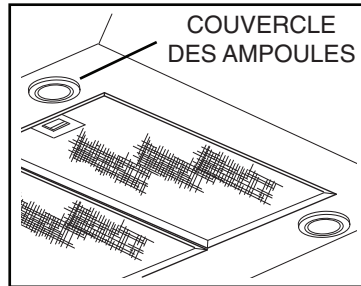

## NETTOYAGE ET ENTRETIEN

Un entretien adéquat de la hotte assurera son bon fonctionnement.

### Moteur

Le moteur est lubrifié en permanence et n'a pas besoin d'être huilé. Si les roulements du moteur sont anormalement bruyants, remplacez le moteur exactement par le même modèle. La roue à ailettes doit aussi être remplacée.

### Filtre à graisses

Le filtre à graisses doit être nettoyé fréquemment. Utilisez une solution tiède de détergent. Le filtre à graisses est lavable au lave-vaisselle.

Nettoyez les filtres entièrement métalliques au lave-vaisselle avec un détergent sans phosphate. Une décoloration du filtre peut se produire si des détergents phosphatés sont utilisés et selon les conditions locales de l'eau, sans toutefois affecter le rendement du filtre. Cette décoloration n'est pas couverte par la garantie.

Voir la section « INSTALLATION DES FILTRES » pour leur enlèvement et leur pose.

### Filtre de recirculation pour installation sans conduit

Dans une installation sans conduit, le filtre de recirculation doit être remplacé tous les six mois. Remplacez-le plus souvent si le type de cuisine produit plus de graisses, telle que la friture et la cuisson au wok. Voir la section « INSTALLATION DES FILTRES » pour leur enlèvement et leur pose.

### Nettoyage de l'acier inoxydable

#### À FAIRE :

- Régulièrement, nettoyez toutes les surfaces avec un chiffon propre imbibé d'eau tiède et de savon doux ou de liquide à vaisselle.
- Nettoyez toujours dans le sens des lignes du poli original.
- Rincez toujours à l'eau propre (2 ou 3 fois) après le nettoyage. Séchez complètement en essuyant.
- Vous pouvez également utiliser un nettoyant spécial pour acier inoxydable.

#### À NE PAS FAIRE :

- N'utilisez pas de laine d'acier ordinaire ni de laine d'acier inoxydable ou tout genre de grattoir pour déloger la saleté.
- N'utilisez aucun nettoyant puissant ou abrasif.
- Ne laissez pas la saleté s'accumuler.
- Protégez la hotte de la poussière de plâtre ou de tout autre résidu de construction. Pendant des travaux de construction ou de rénovation, couvrez la hotte pour empêcher la poussière de toucher aux surfaces d'acier inoxydable.

#### À éviter : Lors du choix d'un détergent

- Tout nettoyant contenant de l'eau de javel attaquera l'acier inoxydable.
- Tout produit contenant : du chlore, du fluor, de l'iode ou du brome détériorera rapidement les surfaces.
- Tout produit combustible utilisé pour le nettoyage comme l'acétone, l'alcool, l'éther, le benzol, etc., est hautement explosif et ne doit jamais être utilisé à proximité d'une hotte.

## INSTALLATION DES CONDUITS (hottes avec conduits seulement)

1. Planifiez la pose du conduit en déterminant son tracé entre la hotte et l'extérieur de la maison.
2. Un tracé droit et court permet à la hotte d'être plus efficace.
3. Des conduits longs, des coudes et des transitions réduisent l'efficacité de la hotte. N'en utilisez que le moins possible. Pour plus d'efficacité, des conduits plus gros peuvent être nécessaires si le parcours est trop long.
4. Installez le capuchon mural ou de toit. Connectez un conduit rond en métal au capuchon en progressant vers la hotte. Scellez les joints avec du ruban à conduit à chaque section.

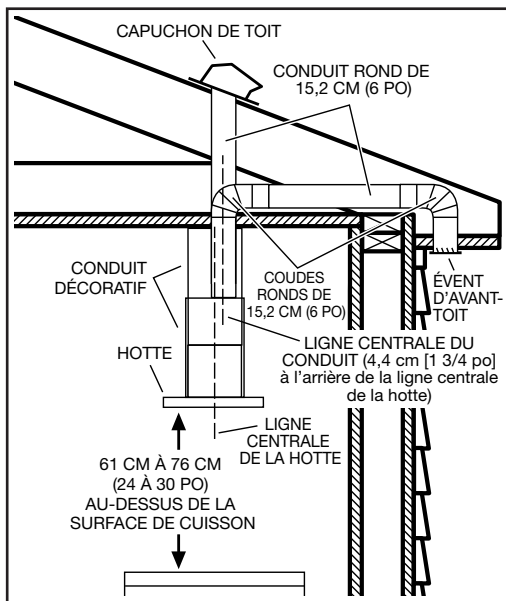

## MESURES DE L'INSTALLATION

La distance minimale de la hotte au-dessus de la surface de cuisson NE DOIT PAS ÊTRE INFÉRIEURE à 61 cm (24 po).

Un maximum de 76 cm (30 po) est également fortement recommandé pour mieux capter les vapeurs de cuisson.

Une distance de plus de 76 cm (30 po) est laissée à la discrétion de l'installateur et des utilisateurs si la hauteur du plafond le permet.

### REMARQUE :

#### **Pour les plafonds de 2,3 m (7 pi - 8 po)**

La distance de la hotte au-dessus de la surface de cuisson est :

Au minimum 61 cm (24 po), au maximum 76 cm (30 po) (pour une sortie avec conduits)

Au minimum 61 cm (24 po), au maximum 74 cm (29 po) (pour une sortie sans conduits)

#### **Pour les plafonds de 2,4 m (8 pi)**

La distance de la hotte au-dessus de la surface de cuisson est :

Au minimum 61 cm (24 po), au maximum 76 cm (30 po) (pour une sortie avec ou sans conduits)

#### **Pour les plafonds de 2,7 m (9 pi)**

La distance de la hotte au-dessus de la surface de cuisson est :

Au minimum 76 cm (30 po), au maximum 76 cm (30 po) (pour une sortie avec ou sans conduits).

# PRÉPARATION DE LA HOTTE

---

Déballez la hotte et vérifiez le contenu de la boîte.

Celle-ci doit contenir les éléments suivants :

1 - Hotte

1 - Conduit décoratif de cheminée (2 pièces)

1 - Clapet / raccord de conduit

1 - Plaque de fixation au plafond

8 - Supports angulaires

3 - Filtres à graisse en aluminium (installés dans la hotte)

1 - Sac de pièces contenant :

8 - Vis de montage (M6 x 40 mm à tête cylindrique)

46 - Vis mécanique (M4 x 10 mm à tête cylindrique)

20 - Écrous à embase dentelée (M4)

8 - Vis à tôle (M4 x 8 mm à tête cruciforme)

3 - Serre-fils

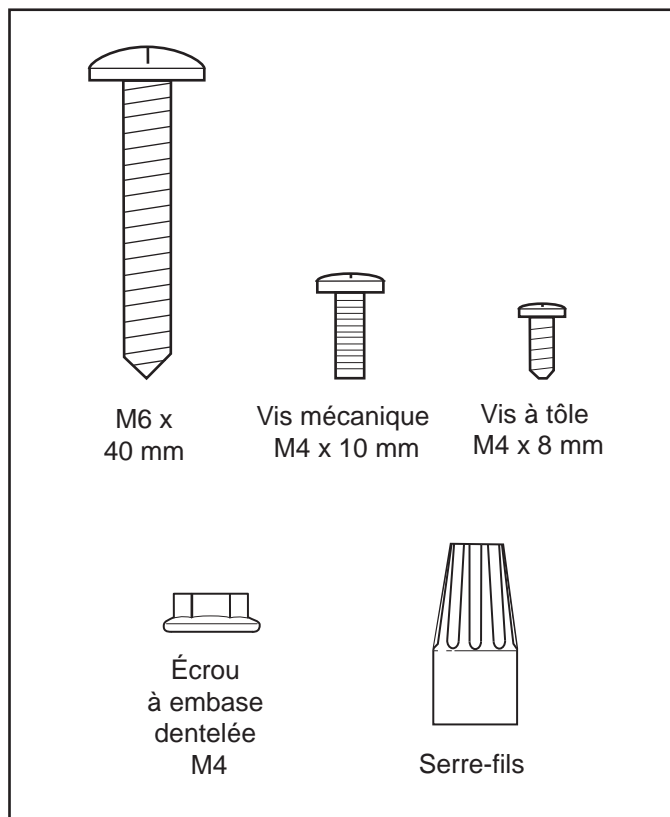

## INSTALLATION DU SUPPORT AU PLAFOND

1. À l'emplacement choisi pour la hotte, installez des entretoises de 2 x 4 entre les solives du plafond selon les dimensions illustrées. Assurez-vous que la charpente n'obstrue pas l'ouverture du boîtier électrique de la plaque de fixation au plafond.

2. Installez le câblage et les conduits.

3. Finissez la surface du plafond. Marquez la position des solives et des entretoises. Enfilez le câblage électrique au travers de la surface finie du plafond.

4. Enlevez le couvercle de la boîte électrique sur la plaque de fixation au plafond. Tirez le câble à travers l'ouverture de la plaque de fixation jusqu'à la boîte électrique. Fixez le câble à la plaque / boîte électrique avec le connecteur approprié.

5. Installez la plaque de fixation au plafond, le côté marqué « front » (avant) orienté dans la bonne direction. Fixez la plaque avec (8) vis à bois M6 x 40 mm. Assurez-vous que les vis sont enfoncées au centre des pièces de cadrage pour une solidité maximale.

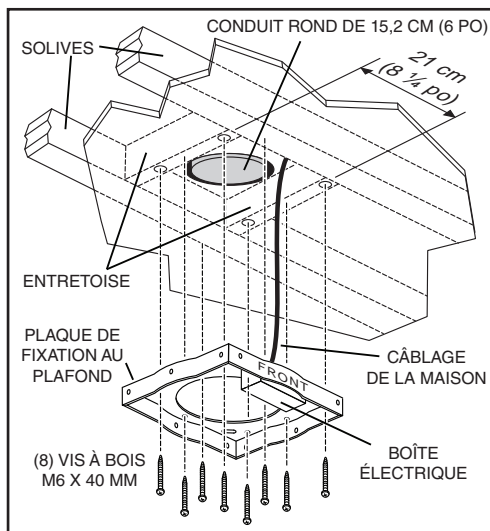

## PRÉPARATION DE LA HOTTE

1. Placez la hotte sur une surface plane et protégée pour éviter d'abîmer la hotte.

2. Fixez le clapet / raccord de conduit à la hotte à l'aide de (4) vis à tête cylindrique M4 x 8 mm.

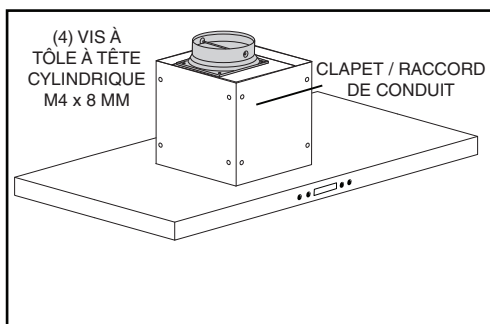



# INSTALLATION DE LA HOTTE (installation avec conduits uniquement)

1. Assemblez les (4) supports angulaires sur la partie inférieure de la hotte avec (8) vis mécaniques à tête cylindrique M4 x 10 mm (2 pour chaque support angulaire).

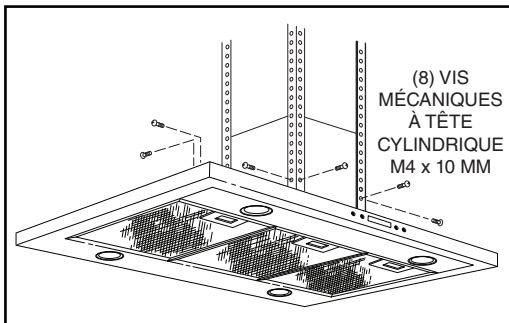

2. Déterminez la dimension « H » d'après la hauteur du plafond et celle de l'emplacement de la hotte au-dessus du plan de cuisson :

PLAFOND DE 2,3 M

(7 PI - 8 PO)

Hotte à 61 cm (24 po)  
au-dessus de la surface  
de cuisson

H = 81 cm (32 po)

Hotte à 76 cm (30 po)  
au-dessus de la surface  
de cuisson

H = 76 cm (30 po)

PLAFOND DE 2,4 M (8 PI)

Hotte à 61 cm (24 po)  
au-dessus de la surface  
de cuisson

H = 91 cm (36 po)

Hotte à 76 cm (30 po)  
au-dessus de la surface  
de cuisson

H = 76 cm (30 po)

PLAFOND DE 2,7 M (9 PI)

Hotte à 76 cm (30 po)  
au-dessus de la surface  
de cuisson

H = 107 cm (42 po)

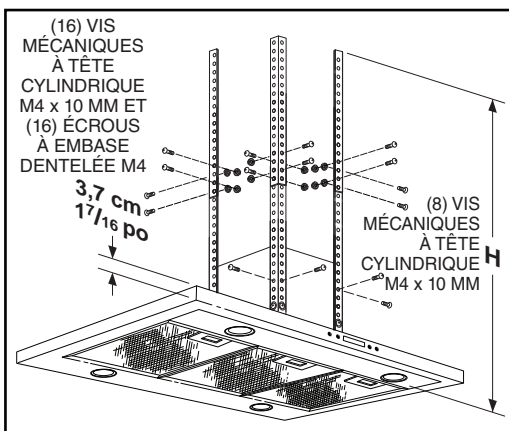

3. Fixez l'ensemble de (4) supports angulaires du haut à l'extérieur des supports angulaires du bas selon la dimension « H ». Utilisez (16) vis mécaniques à tête cylindrique M4 x 10 mm et (16) écrous à embase dentelée M4 (4 à chaque raccord d'angle).
4. Fixez l'ensemble de supports aux emplacements de montage supérieurs de la hotte à l'aide de (8) vis mécaniques à tête cylindrique M4 x 10 mm (2 pour chaque support angulaire).

5. Mesurez la longueur de conduit métallique rond de 15,2 cm (6 po) requise entre le clapet / raccord de conduit et les conduits de plafond. Raccordez le conduit au clapet / raccord de conduit et scellez les joints avec du ruban à conduit.

6. Enlevez la pellicule protectrice du conduit décoratif intérieur.

**POUR LES PLAFONDS D'UNE HAUTEUR DE 2,3 M (7 PI - 8 PO) ET DE 2,4 M (8 PI) UNIQUEMENT :**  
Assurez-vous que le registre du conduit décoratif est en bas.

**POUR LES PLAFONDS DE TOUTE HAUTEUR :**  
Glissez soigneusement le conduit décoratif intérieur vers le bas dans le conduit décoratif extérieur. Glissez les conduits décoratifs sur les supports angulaires. Assurez-vous que le côté marqué « front » (avant) est tourné vers les commandes de la hotte. Enflez le fil d'alimentation à l'intérieur des conduits décoratifs.

7. Fixez l'ensemble de hotte à la plaque de fixation au plafond à l'aide de (8) vis mécaniques M4 x 10 mm (2 pour chaque support angulaire).

8. Raccordez le conduit en métal à celui du plafond et scellez les joints avec du ruban à conduit.

9. Connectez le fil d'alimentation au câblage de la maison dans la boîte électrique. Fixez le fil noir avec le noir, le blanc avec le blanc, et le vert avec le vert ou le fil nu. Fixez le fil d'alimentation avec un connecteur approprié et remplacez le couvercle de la boîte électrique.

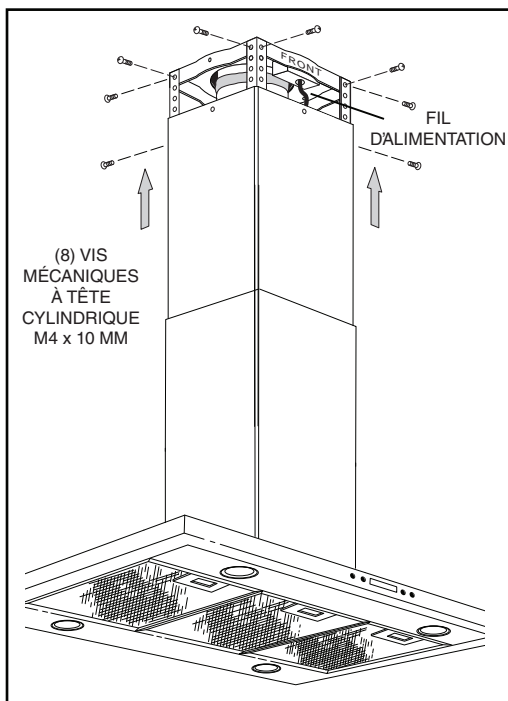
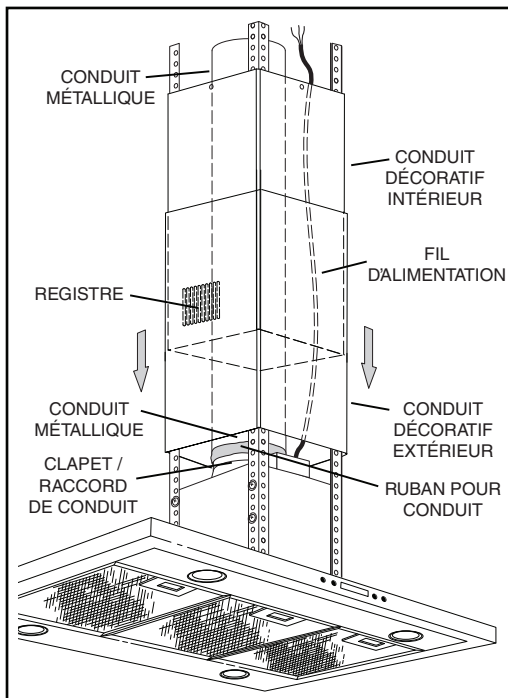

10. Glissez le conduit décoratif intérieur jusqu'au plafond et fixez-le à l'aide de (4) vis à tôle M4 x 8 mm.
11. Enlevez la pellicule protectrice de la hotte et du conduit décoratif extérieur.

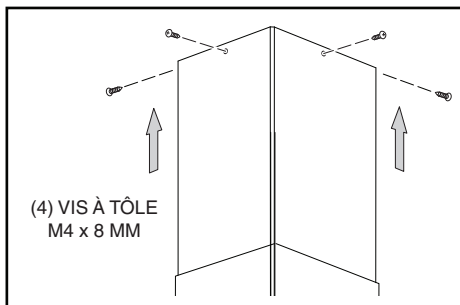

## INSTALLATION DE LA HOTTE (installation sans conduits uniquement)

### REMARQUE :

Les installations sans conduits nécessitent l'ensemble sans conduits, modèle ANKIBF4 (vendu séparément).

N'utilisez pas de conduit en métal rigide ou en plastique.

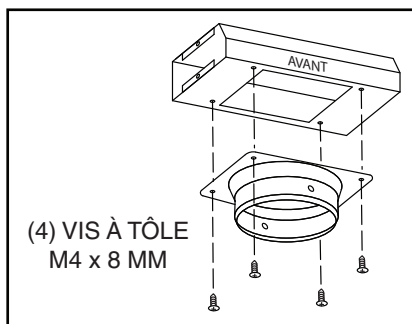
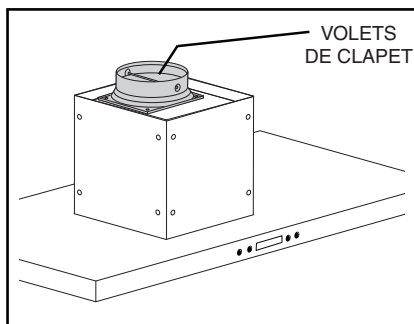
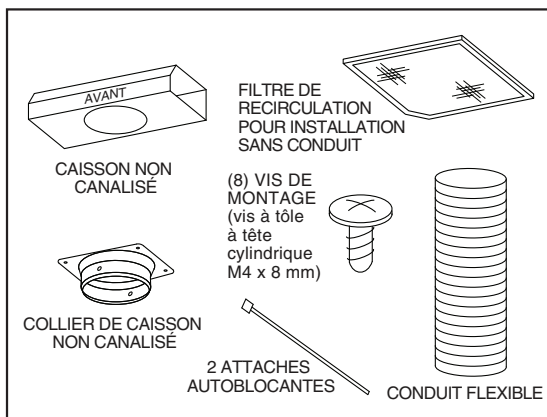

1. Enlevez les clapets de l'ensemble clapet / raccord de conduit et jetez-les.
2. Fixez le collier d'installation sans conduits au caisson non canalisé à l'aide de (4) vis à tôle M4 x 8 mm.

3. Assemblez les (4) supports angulaires sur la partie inférieure de la hotte avec (8) vis mécaniques à tête cylindrique M4 x 10 mm (2 pour chaque support angulaire).

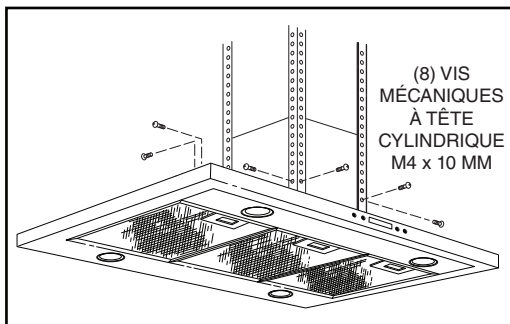

4. Déterminez la dimension « H » d'après la hauteur du plafond et celle de l'emplacement de la hotte au-dessus du plan de cuisson :

PLAFOND DE 2,3 M  
(7 PI - 8 PO)

Hotte à 76 cm (30 po)  
au-dessus de la surface  
de cuisson

H = 76 cm (30 po)

Hotte à 74 cm (29 po)  
au-dessus de la surface  
de cuisson

H = 69 cm (27 po)

PLAFOND DE 2,4 M (8 PI)

Hotte à 61 cm (24 po)  
au-dessus de la surface  
de cuisson

H = 91 cm (36 po)

Hotte à 76 cm (30 po)  
au-dessus de la surface  
de cuisson

H = 76 cm (30 po)

PLAFOND DE 2,7 M (9 PI)

Hotte à 76 cm (30 po)  
au-dessus de la surface  
de cuisson

H = 107 cm (42 po)

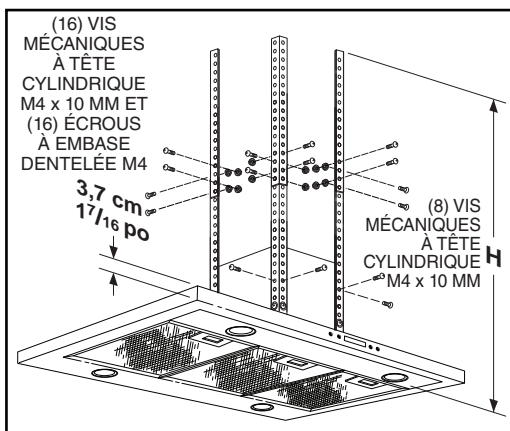

5. Fixez l'ensemble de (4) supports angulaires du haut à l'extérieur des supports angulaires du bas selon la dimension « H ». Utilisez (16) vis mécaniques à tête cylindrique M4 x 10 mm et (16) écrous à embase dentelée M4 (4 à chaque raccord d'angle).

6. Fixez l'ensemble de supports aux emplacements de montage supérieurs de la hotte à l'aide de (8) vis mécaniques à tête cylindrique M4 x 10 mm (2 pour chaque support angulaire).

7. Mesurez la longueur de conduit métallique rond de 15,2 cm (6 po) requise entre le clapet / raccord de conduit et les conduits du plafond. Raccordez le conduit au clapet / raccord de conduit, fixez-le avec les attaches autobloquantes et scellez les joints avec du ruban à conduit.
8. Fixez le conduit flexible en aluminium au collier du caisson avec du ruban à conduit. Assurez-vous que le mot « front » (avant) inscrit sur le caisson est tourné vers l'avant de la hotte. Fixez le tout avec une attache autobloquante et scellez les joints avec du ruban à conduit.
9. Enlevez la pellicule protectrice du conduit décoratif intérieur. Assurez-vous que le registre du conduit décoratif est en haut. Glissez soigneusement le conduit décoratif intérieur vers le bas dans le conduit décoratif extérieur. Glissez les conduits décoratifs sur les supports angulaires.
10. Tirez le conduit décoratif intérieur vers le haut et fixez le caisson avec un collier au conduit décoratif supérieur à l'aide de (4) vis à tôle M4 x 8 mm.
11. Fixez l'ensemble de hotte à la plaque de fixation au plafond à l'aide de (8) vis mécaniques M4 x 10 mm (2 pour chaque support angulaire).
12. Connectez le fil d'alimentation au câblage de la maison. Fixez le fil noir avec le noir, le blanc avec le blanc, et le vert avec le vert ou le fil nu. Fixez le câble d'alimentation à la boîte électrique avec le connecteur approprié.

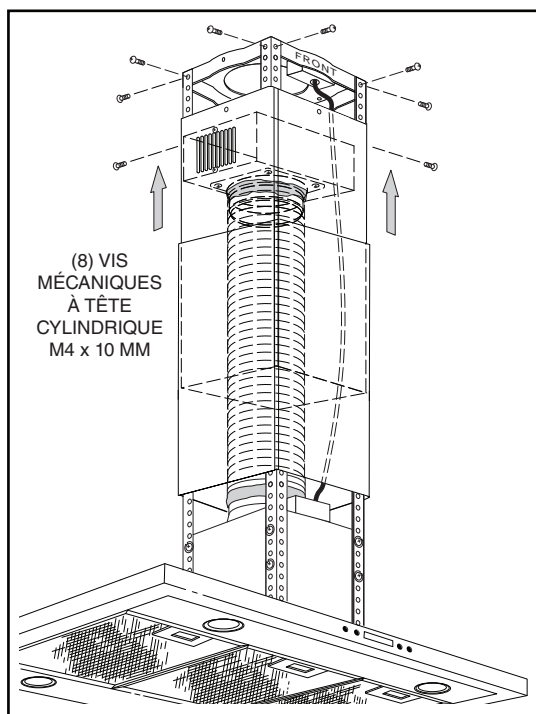
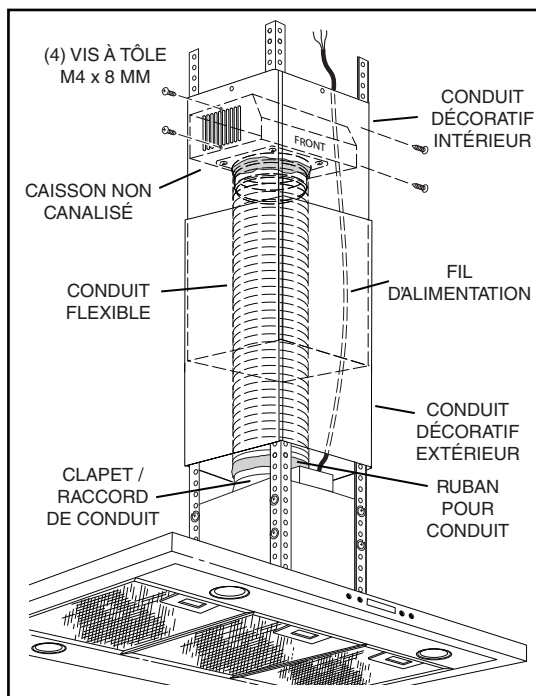

13. Glissez le conduit décoratif intérieur jusqu'au plafond et fixez-le à l'aide de (4) vis à tôle M4 x 8 mm.
14. Enlevez la pellicule protectrice de la hotte et du conduit décoratif extérieur.

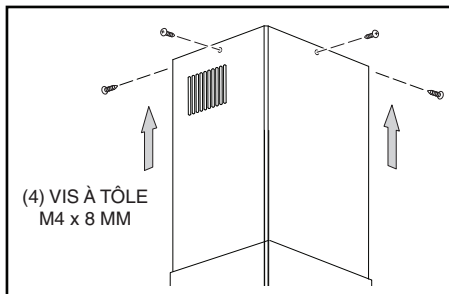

15. Enlevez les filtres à graisse en tirant vers le bas sur la languette métallique et en basculant les filtres vers le bas.
16. Installez le filtre de recirculation tel qu'illustré. Tournez les loquets de retenue de la hotte pour fixer le filtre.

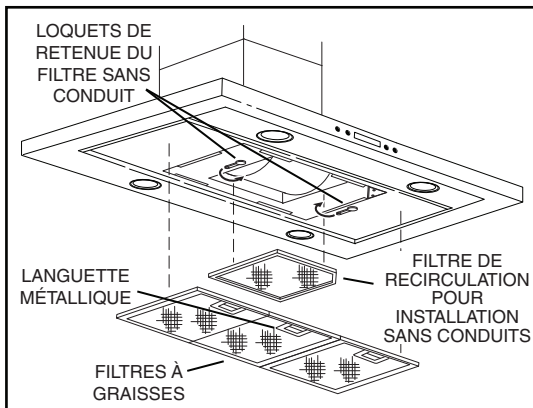

17. Pour remettre les filtres à graisse, alignez les ergots arrière des filtres dans les fentes de la hotte. Tirez la languette métallique vers le bas, poussez le filtre en place et relâchez la languette. Vérifiez si les filtres sont bien fixés une fois replacés.

## GARANTIE

### GARANTIE LIMITÉE D'UN AN DES PRODUITS BEST

Broan-NuTone LLC (Broan-NuTone) garantit à l'acheteur original que les produits Best sont libres de tout vice de matériau ou de fabrication pour une période d'un an à compter de la date d'achat originale. CETTE GARANTIE NE COMPORTE AUCUNE AUTRE GARANTIE, EXPRESSE OU TACITE, Y COMPRIS, MAIS SANS S'Y LIMITER, LES GARANTIES TACITES DE VALEUR MARCHANDE OU D'ADAPTATION À UN USAGE PARTICULIER.

Durant cette période d'un an, Broan-NuTone réparera ou remplacera gratuitement, à sa discrétion, tout produit ou toute pièce jugés défectueux dans des conditions normales d'utilisation.

CETTE GARANTIE NE S'APPLIQUE PAS AUX TUBES FLUORESCENTS ET AUX DÉMARREURS, NI AUX AMPOULES HALOGÈNES OU INCANDESCENTES, FUSIBLES, FILTRES, CONDUITS, CAPUCHONS DE TOIT, CAPUCHONS MURAUX ET AUTRES ACCESSOIRES POUR CONDUITS. Cette garantie ne couvre pas (a) les frais d'entretien ou de service normaux ni (b) tout produit ou toute pièce soumis à un abus, une négligence, un accident, un entretien ou une réparation inadéquats (autres que ceux effectués par Broan-NuTone), une mauvaise installation ou une installation contraire aux instructions recommandées.

La durée de toute garantie tacite est limitée à la période d'un an stipulée pour la garantie expresse. Certains territoires ou provinces interdisent de limiter la durée d'une garantie tacite, la limitation ci-dessus peut ne pas s'appliquer à votre situation.

L'OBLIGATION POUR BROAN-NUTONE DE RÉPARER OU DE REMPLACER LE PRODUIT, À SA DISCRÉTION, CONSTITUE LE SEUL RECOURS DE L'ACHETEUR EN VERTU DE LA PRÉSENTE GARANTIE. BROAN-NUTONE NE PEUT ÊTRE TENUE RESPONSABLE DES DOMMAGES INDIRECTS OU CONSÉCUTIFS NI DES DOMMAGES-INTÉRÊTS PARTICULIERS DÉCOULANT DE L'UTILISATION OU DU RENDEMENT DU PRODUIT. Certains territoires ou provinces ne permettant pas la limitation ou l'exclusion des dommages indirects ou consécutifs, la limitation ci-dessus peut ne pas s'appliquer à votre situation.

La présente garantie vous confère des droits spécifiques reconnus par la loi. D'autres droits pourraient également vous être accordés selon la législation locale en vigueur. La présente garantie remplace toutes les autres garanties précédentes.

Pour vous prévaloir de cette garantie, vous devez (a) aviser Broan-NuTone à l'adresse ou au numéro de téléphone indiqués ci-dessous, (b) donner le numéro de modèle du produit et le numéro d'identification de la pièce et (c) décrire la nature de la défectuosité du produit ou de la pièce. Lors de votre demande de garantie, vous devez présenter une preuve de la date d'achat originale.

Aux États-Unis - Best@ 926 W. State Street, Hartford, WI 53027 (800-558-1711)  
 Au Canada - Best@, 550 Lemire Blvd., Drummondville, QC J2C 7W9 (866-737-7770)  
[www.BestRangeHoods.com](http://www.BestRangeHoods.com)

## PIÈCES DE RECHANGE

N° DE REPÈRE	N° DE PIÈCE	DESCRIPTION	QTÉ
1	S99528360	Conduits décoratifs supérieur et inférieur	1
2	S99528361	Ensemble moteur / ventilateur	1
3	S99526975	Ensemble de socle d'ampoule	4
4	S99527010	Ensemble d'anneau de finition / lentille d'éclairage	4
5	S99527660	Ensemble d'interface utilisateur	1
6	S99527665	Panneau de commande	1
7	S97018908	Filtres à graisses en aluminium	3
8	S99527023	Filtre de recirculation pour installation sans conduits	1
9	S99526983	Clapet / raccord de conduit	1
10	S99526984	Conduit d'aluminium flexible extensible de 15,2 cm (6 po) de diamètre	1
11	S99528362	Ensemble de caisson non canalisé	1
12	S99528363	Support de montage angulaire	8
13	S99528364	Plaque de fixation au plafond avec boîte électrique	1
	S99527662	Condensateur (non illustré)	1
	S99527132	Sachet de pièces (non illustré)	1
	S99528459	Clips filtrant sans conduits (non illustré)	1
	S99527011	Transformateur (non illustré)	1

Veuillez commander les pièces par n° de pièce et non par n° de repère.

# PIÈCES DE RECHANGE

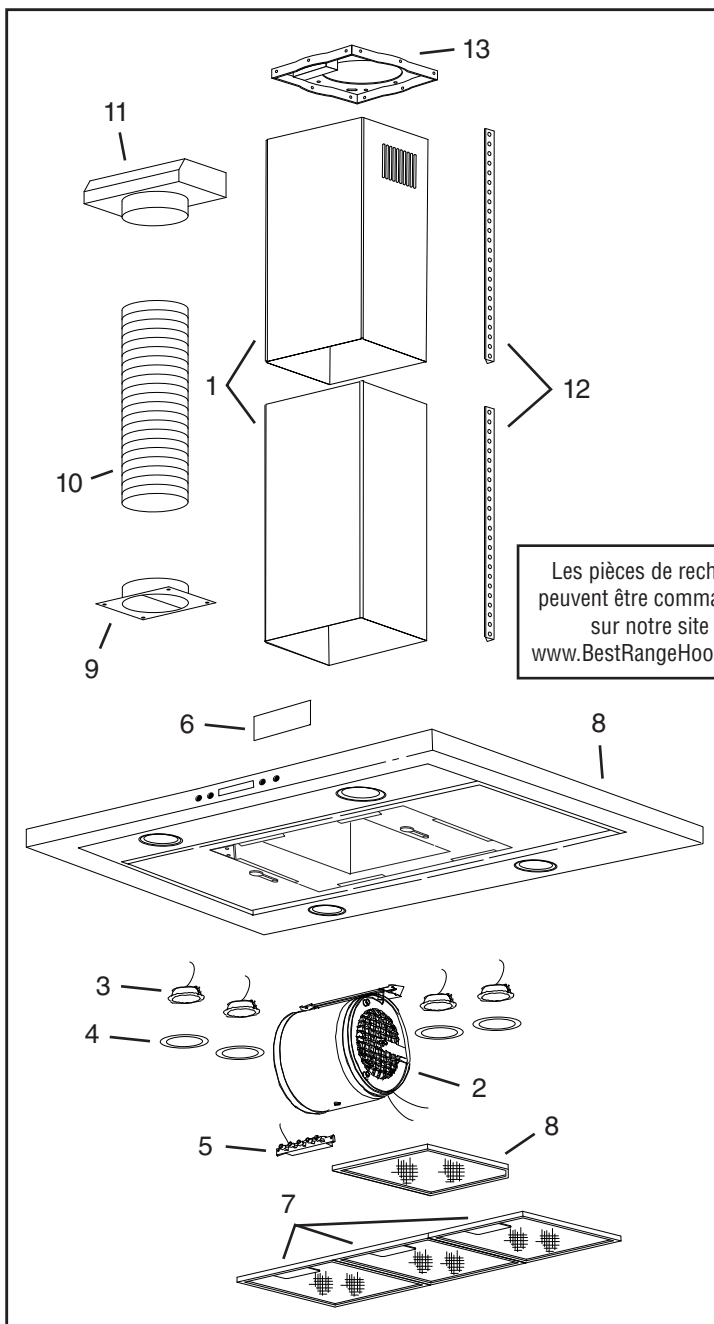



# best®

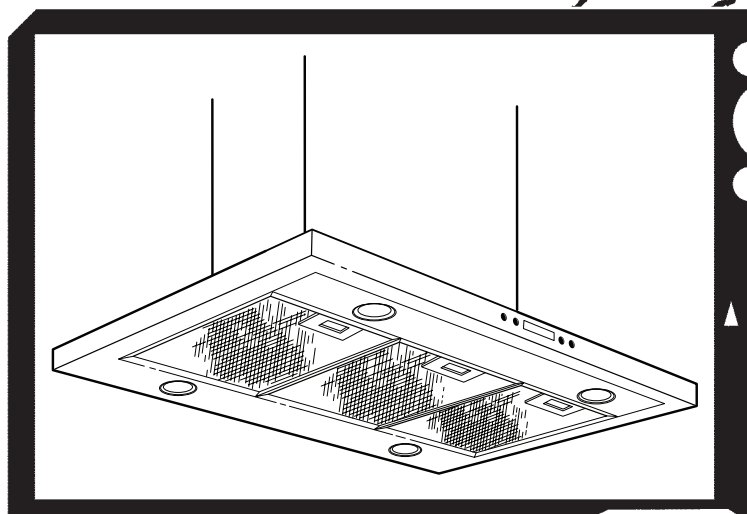

## Modelo IBF4I36SB

En EE.UU. - BEST® Hartford, Wisconsin

REGISTRE SU PRODUCTO EN LÍNEA EN: [www.BestRangeHoods.com/register](http://www.BestRangeHoods.com/register)  
Si desea información adicional, visite [www.BestRangeHoods.com](http://www.BestRangeHoods.com)

# LEA Y CONSERVE ESTAS INSTRUCCIONES

 **INDICADO SOLAMENTE PARA COCINAR EN CASA** 

  **ADVERTENCIA**

**PARA REDUCIR EL RIESGO DE INCENDIO, DESCARGA ELÉCTRICA O LESIONES PERSONALES, OBSERVE LO SIGUIENTE:**

1. Use la unidad solo de la manera indicada por el fabricante. Si tiene preguntas, comuníquese con el fabricante a la dirección o al número telefónico que se incluye en la garantía.
2. Antes de dar servicio o limpiar la unidad, interrumpa el suministro eléctrico en el panel de servicio y bloquee los medios de desconexión del servicio para evitar que la electricidad sea reanudada accidentalmente. Cuando no sea posible bloquear los medios de desconexión del servicio, fije firmemente una señal de advertencia (como una etiqueta) en un lugar visible del panel de servicio.
3. Solo personal calificado debe realizar el trabajo de instalación y el cableado eléctrico, de acuerdo con todos los códigos y las normas correspondientes, incluidos los códigos y las normas de construcción específicos sobre protección contra incendios.
4. Es necesario suficiente aire para que se lleve a cabo una combustión y una extracción adecuadas de los gases a través del tubo de humos (chimenea) del equipo quemador de combustible, con el fin de evitar el contratiro. Siga las directrices y las normas de seguridad del fabricante del equipo de calefacción, como las publicadas por la Asociación Nacional de Protección contra Incendios (National Fire Protection Association, NFPA), la Sociedad Americana de Ingenieros en Calefacción, Refrigeración y Aire Acondicionado (American Society for Heating, Refrigeration and Air Conditioning Engineers, ASHRAE), y las autoridades de los códigos locales.
5. Al cortar o perforar a través de la pared o del cielo raso, tenga cuidado de no dañar el cableado eléctrico ni otros servicios ocultos.
6. Los ventiladores con conductos siempre deben ventearse hacia el exterior.
7. No use esta unidad junto con ningún otro dispositivo de control de velocidad de estado sólido.
8. Para reducir el riesgo de incendio, use solamente conductos de acero.
9. Esta unidad debe estar conectada a tierra.

**PARA REDUCIR EL RIESGO DE INCENDIO PROVOCADO POR GRASA PRESENTE EN LA ESTUFA:**

- a) Nunca deje desatendidas las unidades de la superficie cuando estén en ajustes altos de calor. Los alimentos en ebullición provocan derrames grasosos y con humo que se pueden incendiar. Caliente el aceite lentamente en ajustes de calor bajo o medio.
- b) Siempre ENCIENDA la campana cuando esté cocinando a altas temperaturas o flameando alimentos (por ejemplo crepas Suzette, cerezas Jubilee, bistec con pimienta flameado).
- c) Limpie frecuentemente los ventiladores. No permita la acumulación de grasa en el ventilador ni en los filtros.
- d) Use una cacerola del tamaño adecuado. Siempre use utensilios de cocina que sean apropiados para el tamaño del elemento de la superficie.

**PARA REDUCIR EL RIESGO DE LESIONES PERSONALES EN EL CASO DE QUE LA GRASA DE LA ESTUFA SE INCENDIE, SIGA LAS SIGUIENTES PRECAUCIONES\*:**

1. APAGUE LAS LLAMAS con una tapa de ajuste exacto, una charola para galletas o una bandeja de metal, y después apague el quemador. PROCEDA CON CUIDADO PARA

EVITAR QUEMADURAS. SI LAS LLAMAS NO SE APAGAN INMEDIATAMENTE, EVACÚE EL ÁREA Y LLAME AL DEPARTAMENTO DE BOMBEROS.

2. NUNCA LEVANTE UNA CACEROLA INCENDIADA, se puede quemar.
3. NO USE AGUA ni toallas húmedas, ya que provocará una violenta explosión de vapor.
4. Use un extintor SOLO si:
  - A. El extintor es clase ABC y usted sabe cómo usarlo.
  - B. El incendio es pequeño y está confinado al área en la que se inició.
  - C. Se ha llamado al departamento de bomberos.
  - D. Puede combatir el incendio teniendo la espalda orientada hacia una salida.

\* Basado en "Kitchen Fire Safety Tips" (Sugerencias para la seguridad contra incendios en la cocina) publicado por NFPA.

## PRECAUCIÓN

---

1. Solo debe usarse bajo techo.
2. Solo para usarse como medio de ventilación general. No debe usarse para la extracción de materiales o vapores peligrosos o explosivos.
3. Para evitar daños a los cojinetes del motor y rotores ruidosos o desbalanceados, mantenga la unidad de potencia protegida contra rociados de yeso, polvos de construcción, etc.
4. No use equipo para cocinar mayor de 60,000 BTU/hr, pues el motor ventilador se apagará de manera intermitente.
5. Este motor de campana tiene una protección contra sobrecargas térmicas que automáticamente apagará el motor en caso de sobrecalentamiento. El motor reanudará su funcionamiento cuando se enfríe. Si el motor continúa apagándose y encendiéndose, solicite servicio para la campana.
6. La parte inferior de la campana NO DEBE ESTAR A MENOS de 24 pulg. (61 cm) y a un máximo de 30 pulg. (76 cm) por arriba de la estufa, para captar mejor las impurezas que surgen al cocinar.
7. Se recomienda que dos personas hagan la instalación debido al gran tamaño de esta campana.
8. Para reducir el riesgo de incendio y para descargar adecuadamente el aire, asegúrese de dirigir el aire hacia el exterior. No descargue el aire en espacios contenidos entre paredes o cielos rasos, ni en áticos, sótanos bajos ni en la cochera.
9. Tenga cuidado al instalar el tubo de humos decorativo y la campana; pueden tener bordes afilados.
10. Lea la etiqueta de especificaciones del producto para ver información y requisitos adicionales.

# FUNCIONAMIENTO

La campana se hace funcionar con los botones en el panel frontal.

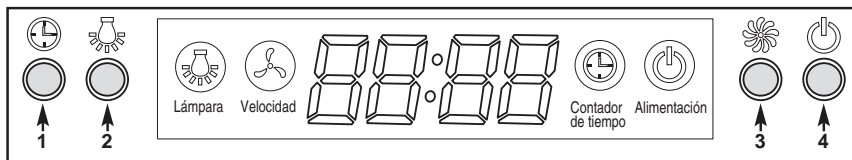

- 1) Botón de tiempo/retraso
- 2) Botón de iluminación

- 3) Botón del ventilador
- 4) Botón de ENCENDIDO/APAGADO

## HORA/RETRASO (2 funciones)

### AJUSTE DE LA HORA

Este botón se usa para configurar la hora cuando no se usa la iluminación ni el ventilador. La hora se muestra en un ciclo de 12 horas. Para configurar la hora, presione el botón (1) por 3 segundos. Los primeros dos dígitos van a destellar. Use el botón del ventilador (3) para aumentar y el botón de iluminación (2) para reducir. Presione otra vez el botón de tiempo/retraso (1). Los últimos dos dígitos van a destellar. Use el botón del ventilador (3) para aumentar y el botón de iluminación (2) para reducir. Presione otra vez el botón de tiempo/retraso (1) para confirmar y salir del modo de configuración de la hora.

### AJUSTE DE RETRASO

Cuando se usa el ventilador, se usa este botón para configurar el retraso. Para configurar el retraso, presione el botón (1). El retraso está configurado de fábrica a los 5 minutos, pero se puede configurar de 1 a 60 minutos. Use el botón del ventilador (3) para aumentar y el botón de iluminación (2) para reducir. El conteo regresivo se mostrará en la pantalla LCD, se activará el símbolo del ventilador y no se detendrá hasta presionar el botón de tiempo/retraso (1). El ventilador seguirá funcionando y no se detendrá hasta presionar el botón de ENCENDIDO/APAGADO (4). Para apagar el retraso y el ventilador al mismo tiempo, presione el botón de ENCENDIDO/APAGADO (4). NOTA: El retraso se reiniciará si se modifica la velocidad del ventilador durante el modo de ajuste del retraso.

## ILUMINACIÓN

Presione una vez el botón de iluminación (2) para encender la pantalla LCD. Para encender las luces, presione una vez más el botón de iluminación (2). Presiónelo otra vez para apagar las luces. La pantalla LCD se apagará automáticamente después de 15 segundos de inactividad (ventilador y/o luces).

## VENTILADOR

El botón del ventilador (3) enciende el ventilador en uno de tres ajustes de velocidad: BAJA, MEDIA o ALTA. Presione una vez el botón del ventilador (3) o de ENCENDIDO/APAGADO (4) para encender la pantalla LCD. Presione una vez más el botón del ventilador (3) o de ENCENDIDO/APAGADO (4) para encender el ventilador en la última velocidad seleccionada. Se activará el símbolo del ventilador. Para cambiar la velocidad del ventilador, presione el botón del ventilador (3) hasta obtener la velocidad deseada. Presione el botón de ENCENDIDO/APAGADO (4) para apagar el ventilador. Se memorizará la última velocidad empleada. NOTA: Cuando esté encendido el ventilador, el 100% del nivel de energía se activa de 1 a 2 segundos. Luego funcionará en el ajuste anterior.

## BOMBILLAS



### PRECAUCIÓN

Las bombillas podrían estar calientes. Siempre permita que se enfríen las bombillas antes de cambiarlas.

Esta campana de estufa requiere cuatro bombillas de halógeno (tipo JC, 12 V, 20 W máximo y base G-4).

Para cambiar las bombillas:

1. Retire la cubierta de la bombilla de luz empujándola suavemente hacia arriba y girándola en sentido contrahorario.
2. Reemplace la bombilla.
3. Reinstale la cubierta de la bombilla de luz empujándola suavemente hacia arriba y girándola en sentido horario.

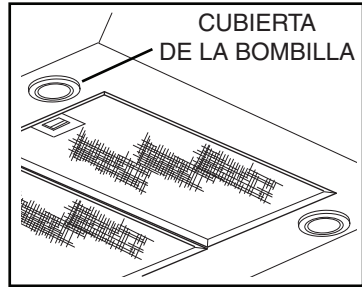

## LIMPIEZA Y MANTENIMIENTO

El mantenimiento correcto de la campana de la estufa asegurará el funcionamiento adecuado de la unidad.

### Motor

El motor está permanentemente lubricado y nunca necesitará ponerle aceite. Si los cojinetes del motor están haciendo ruido excesivo o inusual, reemplace el motor con el motor de servicio exacto. También debe reemplazar el impulsor.

### Filtro de grasa

El filtro de grasa se debe limpiar con frecuencia, con una solución tibia de detergente y agua. El filtro de grasa se puede lavar en el lavaplatos.

Limpie los filtros completamente metálicos en el lavaplatos con un detergente sin fosfatos. El filtro se puede decolorar si se utilizan detergentes con fosfatos o como resultado de la condición del agua local, pero esto no afectará el desempeño del filtro. Esta decoloración no está cubierta por la garantía.

Consulte la sección "INSTALACIÓN DE LOS FILTROS" para ver las instrucciones de instalación y desmontaje.

### Filtro de recirculación para sistemas sin conductos

El filtro de recirculación para sistemas sin conductos se debe cambiar cada 6 meses. Cámbielo con más frecuencia si su estilo de cocinar genera más grasa, como al freír y al cocinar en una sartén china de cuenco redondo. Consulte la sección "INSTALACIÓN DE LOS FILTROS" para ver las instrucciones de instalación y desmontaje.

### Limpieza del acero inoxidable

#### COSAS QUE PUEDE HACER:

- Regularmente, lave con una tela o trapo limpio remojado con agua tibia y jabón o detergente líquido para platos.
- Siempre limpie en la dirección de las líneas originales de pulido.
- Siempre enjuague bien con agua limpia (2 o 3 veces) después de la limpieza. Séquelo por completo.
- También puede usar un limpiador casero especializado para acero inoxidable.

#### COSAS QUE NO DEBE HACER:

- Usar lana de acero o acero inoxidable ni algún otro tipo de raspador para quitar mugre difícil de sacar.
- Usar limpiadores fuertes ni abrasivos.
- Dejar que se acumule la mugre.
- Dejar que el polvo forme plastas ni que quede en la campana algún otro residuo de la construcción. Durante la construcción o la renovación, cubra la campana para estar seguro de que el polvo no se pegue a la superficie de acero inoxidable.

### Evite: Al elegir un detergente

- Todo limpiador que contenga blanqueador, pues atacará al acero inoxidable.
- Todo producto que contenga: cloruro, fluoruro, yoduro, bromuro, pues deteriorará las superficies rápidamente.
- Todo producto combustible utilizado para la limpieza, como acetona, alcohol, éter, bencol, etc., pues son altamente explosivos y nunca se deben usar cerca de una estufa.

## INSTALE LOS CONDUCTOS (sólo en campanas con conductos)

1. Decida dónde instalará el conducto entre la campana y el exterior.
2. Un conducto recto y corto permitirá que la campana funcione más eficientemente.
3. Los tramos largos de conductos, codos y transiciones reducirán el desempeño de la campana. Use tan pocos de ellos como sea posible. Es posible que se requieran conductos más grandes para un mejor funcionamiento con tramos más largos de conductos.
4. Instale la tapa para pared o para techo. Conecte un conducto metálico redondo en la tapa y trabaje hacia atrás, hacia la ubicación de la campana. Use cinta para conductos para sellar las uniones entre las secciones de conductos.

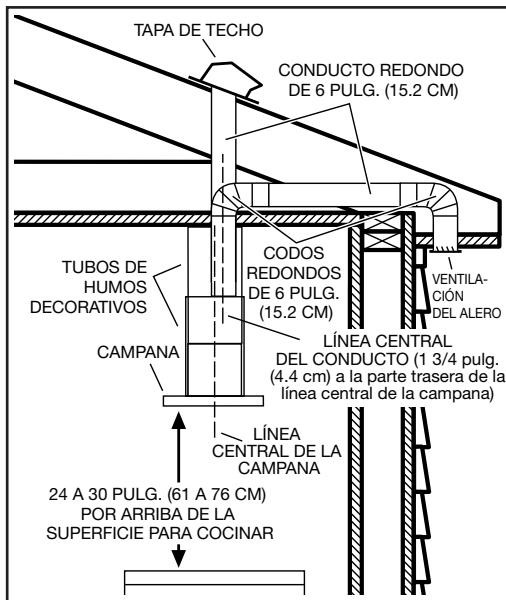

## MIDA LA INSTALACIÓN

La distancia mínima de la campana sobre la superficie de la estufa **NO DEBE SER MENOR** de 24 pulg. (61 cm).

Se recomienda enfáticamente una distancia máxima de 30 pulg. (76 cm) sobre la superficie de la estufa para capturar mejor las impurezas resultantes del cocinado.

Utilizar distancias superiores a las 30 pulg. (76 cm) quedan a discreción del usuario y del instalador, siempre y cuando lo permita la altura hasta el cielo raso.

NOTA:

### En los cielos rasos de 7 pies y 8 pulgadas (2.3 m)

La distancia de la campana arriba de la estufa es:

Mínima de 24 pulg. (61 cm), máxima de 30 pulg. (76 cm) (para la descarga de sistemas con conductos).

Mínima de 24 pulg. (61 cm), máxima de 29 pulg. (74 cm) (para la descarga de sistemas sin conductos).

### En los cielos rasos de 8 pies (2.4 m)

La distancia de la campana arriba de la estufa es:

Mínima de 24 pulg. (61 cm), máxima de 30 pulg. (76 cm) (para la descarga de sistemas sin conductos y con conductos).

### En los cielos rasos de 9 pies (2.7 m)

La distancia de la campana arriba de la estufa es:

Mínima de 30 pulg. (76 cm), máxima de 30 pulg. (76 cm) (para la descarga de sistemas sin conductos y con conductos).

## PREPARE LA CAMPANA

---

Desempaque la campana y revise el contenido del paquete.

Debe contener lo siguiente:

1 - Campana

1 - Conjunto del tubo de humos decorativo (2 piezas)

1 - Conector del regulador de tiro/conducto

1 - Placa para montaje en cielo raso

8 - Soportes en ángulo

3 - Filtros de aluminio para grasa (instalados en la campana)

1 - Bolsa de piezas con:

8 - Tornillos de montaje (M6 x 40 mm de cabeza troncocónica)

46 - Tornillos de máquina (M4 x 10 mm, cabeza troncocónica)

20 - Tuercas con reborde serrado (M4)

8 - Tornillos de chapa metálica (M4 x 8 mm, cabeza Phillips)

3 - Tuercas para cable

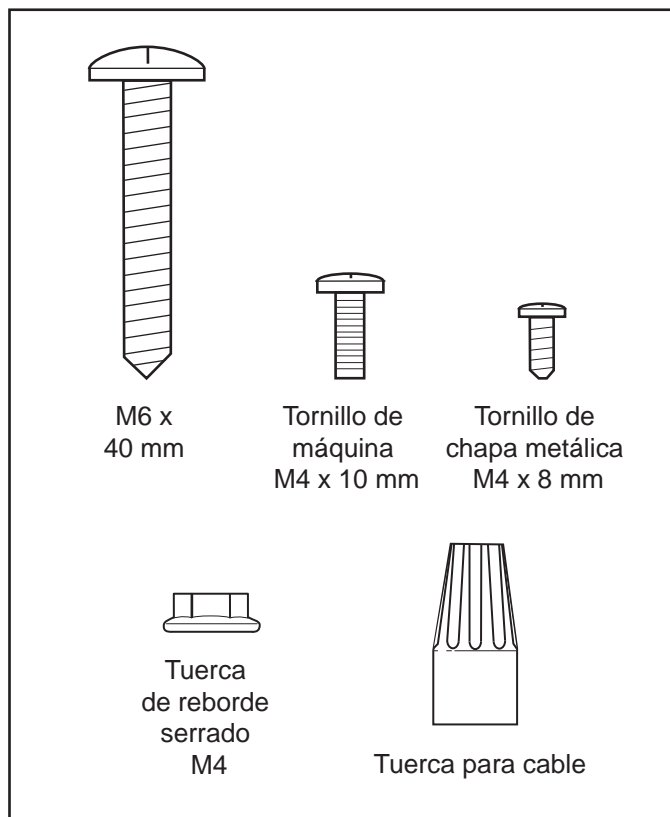

## INSTALE EL SOPORTE PARA EL CIELO RASO

1. En la ubicación de la campana, instale bastidores transversales de 2 x 4 entre las vigas del cielo raso usando las dimensiones mostradas. Asegúrese de que el bastidor no interfiera con la abertura de la caja para el tomacorriente eléctrico en la placa de montaje del cielo raso.
2. Instale el cableado de la casa y los conductos.
3. Termine la superficie del cielo raso. Asegúrese de marcar la ubicación de las vigas del cielo raso y de los bastidores transversales. Pase el cableado de la casa por el cielo raso terminado.
4. Quite la cubierta de la caja de conexiones eléctricas en la placa de montaje del cielo raso. Estire el cableado de la casa por el orificio arriba de la placa de montaje y hacia la caja de conexiones eléctricas. Asegure el cableado de la casa a la placa de montaje/caja eléctrica con el conector adecuado.
5. Instale la placa de montaje del cielo raso con el lado marcado "frente" en la ubicación deseada de la campana. Asegure usando (8) tornillos de madera M6 x 40 mm. Asegúrese de que los tornillos se coloquen al centro de la estructura para obtener la máxima fuerza.

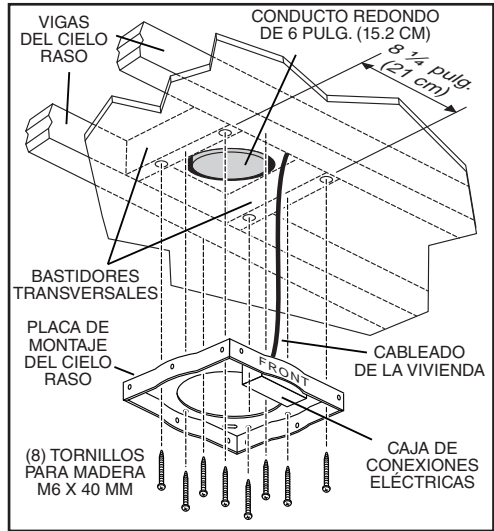

## PREPARE LA CAMPANA

1. Coloque la campana sobre una superficie plana protegida para asegurarse de que no se dañe la campana.
2. Fije el regulador de tiro/conector de conducto a la campana con (4) tornillos de chapa metálica M4 x 8 mm de cabeza troncocónica.

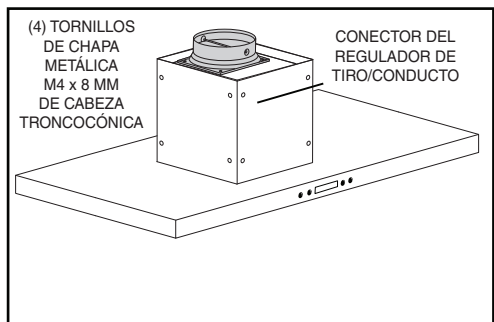



## INSTALE LA CAMPANA (sólo en instalaciones con conductos)

- Arme (4) soportes en ángulo sobre las ubicaciones inferiores de montaje de la campana usando (8) tornillos maquinados M4 x 10 mm de cabeza troncocónica (2 para cada soporte en ángulo).

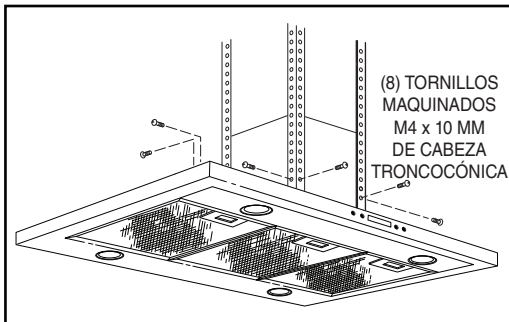

- Determine la dimensión "H" con base en la altura del cielo raso y la altura de la instalación de la campana arriba de la estufa:

CIELO RASO DE 7 PIES Y 8 PULGADAS (2.3 M)

Campana, 24 pulg. (61 cm) arriba de la estufa

H = 32 pulg. (81 cm)

Campana, 30 pulg. (76 cm) arriba de la estufa

H = 30 pulg. (76 cm)

CIELO RASO DE 8 PIES (2.4 M)

Campana, 24 pulg. (61 cm) arriba de la estufa

H = 36 pulg. (91 cm)

Campana, 30 pulg. (76 cm) arriba de la estufa

H = 30 pulg. (76 cm)

CIELO RASO DE 9 PIES (2.7 M)

Campana, 30 pulg. (76 cm) arriba de la estufa

H = 42 pulg. (107 cm)

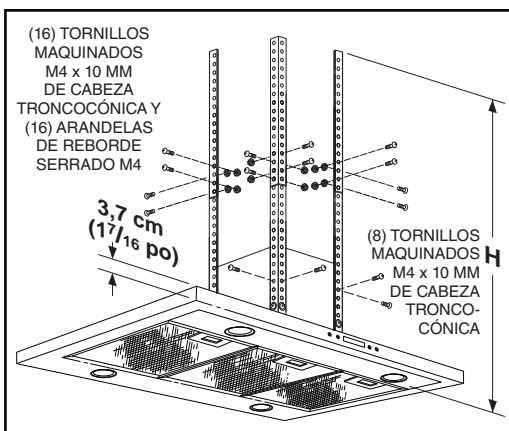

- Fije el conjunto superior de (4) soportes en ángulo a la parte exterior de los soportes de ángulo inferior, de acuerdo con la dimensión "H". Use (16) tornillos de máquina M4 x 10 mm de cabeza troncocónica y (16) tuercas de reborde serrado M4 (4 en cada conexión de soporte en ángulo).
- Fije los conjuntos de soportes en ángulo sobre las ubicaciones superiores de montaje de la campana usando (8) tornillos maquinados M4 x 10 mm de cabeza troncocónica (2 para cada soporte en ángulo).

- Mida la longitud del conducto metálico redondo de 6 pulg. (15.2 cm) requerido para el regulador de tiro/conector de conductos al empalme de los conductos en el cielo raso. Conecte el conducto al regulador de tiro/conector de conductos y séllelo con cinta para conductos.
- Retire el recubrimiento protector del tubo de humos interior.

**SOLAMENTE PARA CIELOS RASOS DE 7 PIES Y 8 PULG. (2.3 M) Y 8 PIES (2.4 M) DE ALTURA:**  
Gire el tubo de humos interior de tal manera que el alistonado quede al fondo.

**PARA CIELOS RASOS DE TODAS LAS ALTURAS:**  
Deslice con cuidado el tubo de humos interior en el tubo de humos exterior. Deslice los tubos de humos sobre los soportes en ángulo. Asegúrese de que el lado marcado "frente" quede de frente al lado de control de la campana. Alimiente el cable eléctrico por los tubos de humos.

- Fije el conjunto de la campana al soporte del techo usando (8) tornillos de máquina M4 x 10 mm (2 para cada pata de soporte).
- Conecte el conducto de metal al conducto del cielo raso y selle con cinta para conductos.
- Conecte el cable eléctrico al cableado de la casa por dentro de la caja de conexiones eléctricas. Conecte negro con negro, blanco con blanco y verde con verde o con el hilo desnudo. Asegure el cable eléctrico a la caja de cableado con el conector adecuado y vuelva a colocar la cubierta de la caja de conexiones.

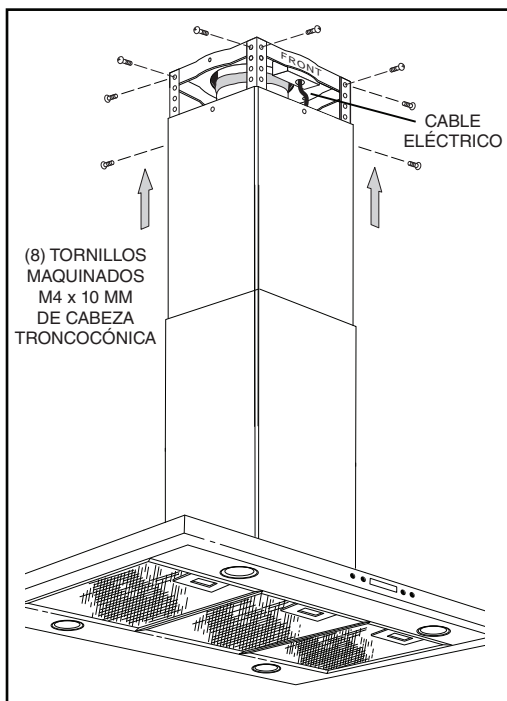
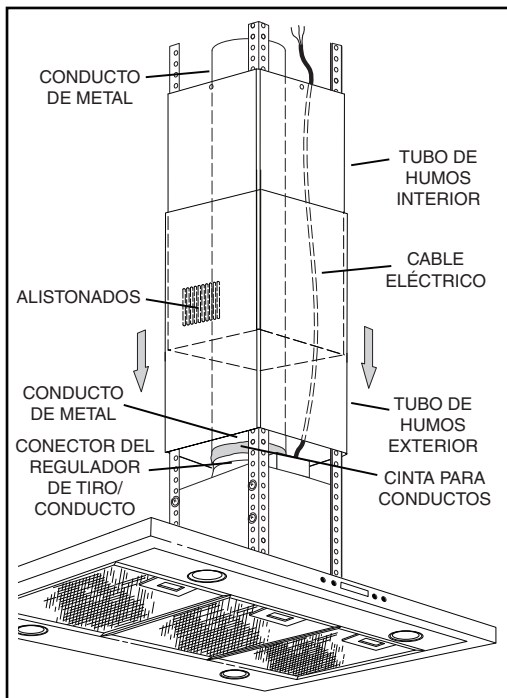

10. Deslice el tubo de humos hacia el techo y asegúrelo con (4) tornillos de chapa metálica M4 x 8 mm.
11. Retire el recubrimiento protector de la campana y el tubo de humos exterior.

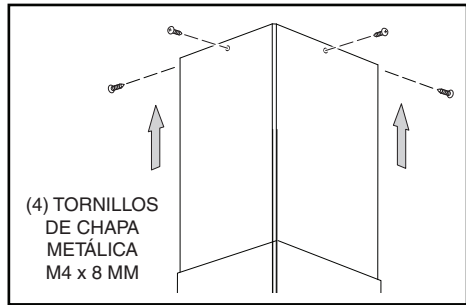

## INSTALE LA CAMPANA (sólo para instalación de sistemas sin conductos)

### NOTA:

Las instalaciones sin conductos requieren el kit para sistemas sin conductos, modelo ANKIBF4 (se compra por separado).

No use conducto de plástico ni de metal rígido.

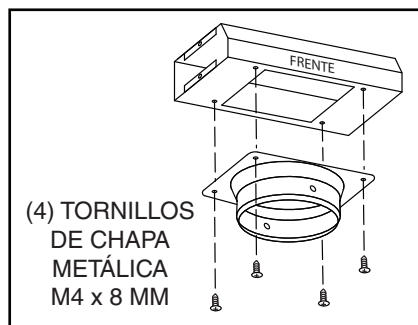
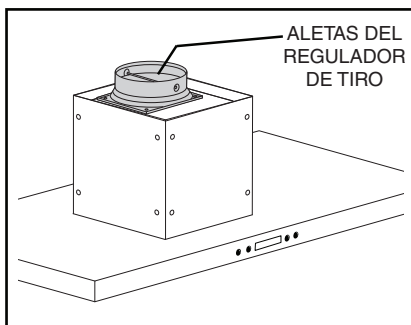
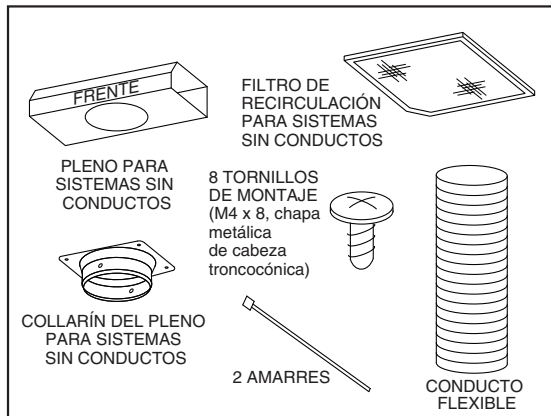

1. Quite las aletas del regulador/conector del conducto y deseche las aletas.
2. Fije el collarín para sistemas sin conductos al pleno para sistemas sin conductos usando cuatro (4) tornillos de chapa metálica M4 x 8 mm.

3. Arme (4) soportes en ángulo sobre las ubicaciones inferiores de montaje de la campana usando (8) tornillos maquinados M4 x 10 mm de cabeza troncocónica (2 para cada soporte en ángulo).

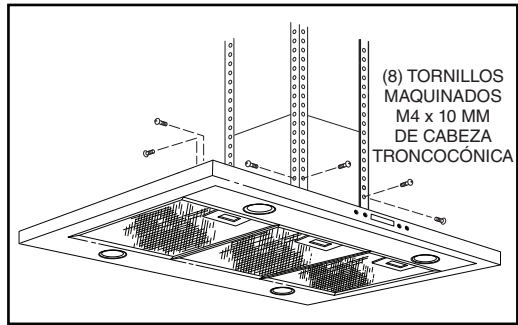

4. Determine la dimensión "H" con base en la altura del cielo raso y la altura de la instalación de la campana arriba de la estufa:

CIELO RASO DE 7 PIES Y 8 PULGADAS (2.3 M)

Campana, 30 pulg. (76 cm) arriba de la estufa  
H = 30 pulg. (76 cm)

Campana, 29 pulg. (74 cm) arriba de la estufa  
H = 27 pulg. (69 cm)

CIELO RASO DE 8 PIES (2.4 M)

Campana, 24 pulg. (61 cm) arriba de la estufa  
H = 36 pulg. (91 cm)

Campana, 30 pulg. (76 cm) arriba de la estufa  
H = 30 pulg. (76 cm)

CIELO RASO DE 9 PIES (2.7 M)

Campana, 30 pulg. (76 cm) arriba de la estufa  
H = 42 pulg. (107 cm)

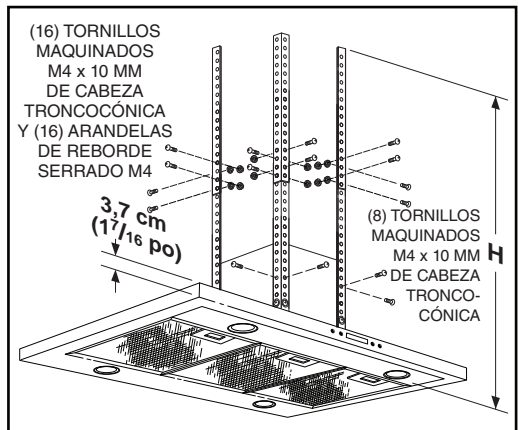

5. Fije el conjunto superior de (4) soportes en ángulo a la parte exterior de los soportes de ángulo inferior, de acuerdo con la dimensión "H". Use (16) tornillos de máquina M4 x 10 mm de cabeza troncocónica y (16) tuercas de reborde serrado M4 (4 en cada conexión de soporte en ángulo).
6. Fije los conjuntos de soportes en ángulo sobre las ubicaciones superiores de montaje de la campana usando (8) tornillos maquinados M4 x 10 mm de cabeza troncocónica (2 para cada soporte en ángulo).

7. Mida la longitud del conducto flexible redondo de 6 pulg. (15.2 cm) requerido para el regulador de conductos al empalme de los conductos en el cielo raso. Conecte el conducto al regulador de tiro/conector de conductos, asegúrelo con un amarre y séllelo con cinta para conductos.

8. Fije el conducto flexible de aluminio al collarín del pleno sin conductos. Asegúrese de que el "frente" del pleno sin conductos queda hacia el frente de la campana. Asegure con un amarre y selle con cinta para conductos.

9. Retire el recubrimiento protector del tubo de humos interior. Gire el tubo de humos interior de tal manera que el alistonado quede en la parte superior. Deslice con cuidado el tubo de humos interior en el tubo de humos exterior. Deslice los tubos de humos sobre los soportes en ángulo. Asegúrese de que el lado marcado "frente" quede de frente al lado de control de la campana. Alimente el cable eléctrico por los tubos de humos.

10. Estire hacia arriba el tubo de humos interior y fije el pleno para sistema sin conductos con collarín al tubo de humos superior usando (4) tornillos de chapa metálica M4 x 8mm.

11. Fije el conjunto de la campana al soporte del techo usando (8) tornillos de máquina M4 x 10 mm (2 para cada pata de soporte).

12. Conecte el cable eléctrico al cableado de la casa. Conecte negro con negro, blanco con blanco y verde con verde o con el hilo desnudo. Fije el cable eléctrico a la caja del cableado con el conector adecuado.

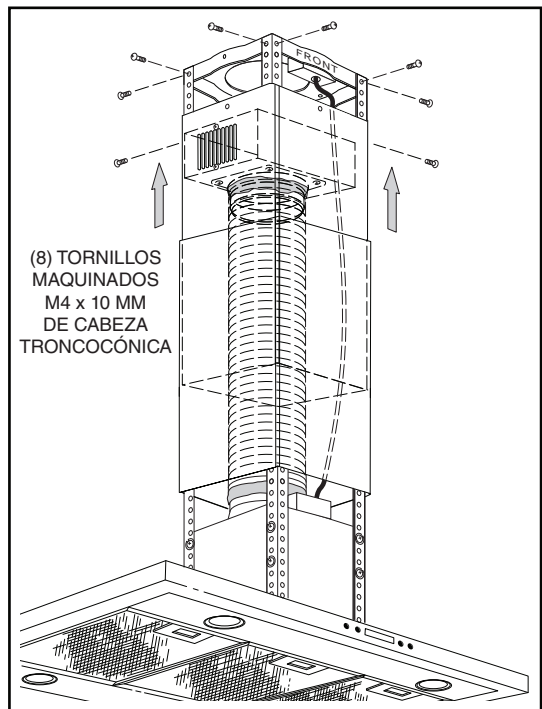
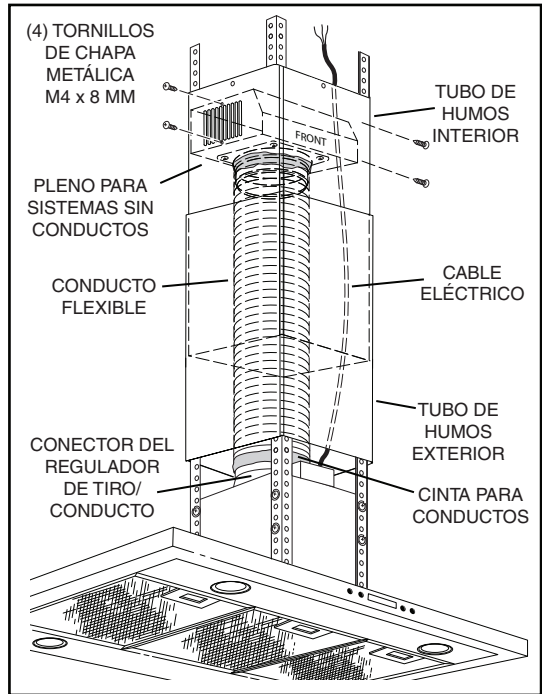

13. Deslice el tubo de humos hacia el techo y asegúrelo con (4) tornillos de chapa metálica M4 x 8 mm.
14. Retire el recubrimiento protector de la campana y el tubo de humos exterior.

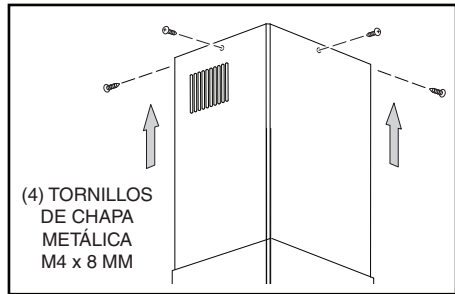

15. Retire los filtros de grasa estirando hacia abajo la cejilla metálica e inclinando los filtros hacia abajo para quitarlos.
16. Instale el filtro de recirculación para sistemas sin conductos como se muestra. Gire las lengüetas de montaje en la campana para asegurar el filtro.

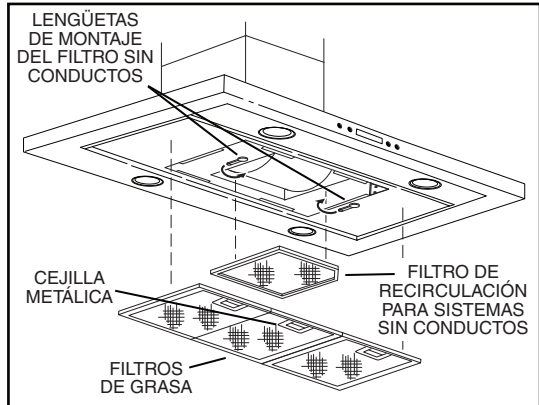

17. Reinstale los filtros para grasa alineando las lengüetas posteriores del filtro con las ranuras de la campana. Estire hacia abajo la lengüeta metálica del cierre, presione el filtro en su posición y libere. Asegúrese de que los filtros estén seguramente enganchados después de su instalación.

## GARANTÍA

### GARANTÍA LIMITADA DE UN AÑO PARA LOS PRODUCTOS BEST

Broan-NuTone LLC (Broan-NuTone) garantiza al consumidor comprador original de los productos BEST que tales productos estarán libres de defectos en materiales o mano de obra durante un período de un año a partir de la fecha de la compra original. NO EXISTEN OTRAS GARANTÍAS, EXPRESAS NI IMPLÍCITAS, INCLUIDAS, ENTRE OTRAS, GARANTÍAS IMPLÍCITAS DE COMERCIALIZACIÓN O IDONEIDAD PARA UN PROPOSITO PARTICULAR.

Durante este período de un año, Broan-NuTone, a su criterio, reparará o reemplazará sin cargo alguno cualquier pieza o producto que se encuentre defectuoso bajo condiciones normales de uso y servicio.

LA PRESENTE GARANTÍA NO CUBRE ARRANCADORES DE LÁMPARAS FLUORESCENTES, TUBOS, BOMBILLAS HALÓGENAS E INCANDESCENTES, FUSIBLES, FILTROS, CONDUCTOS, TAPAS DE TECHO O DE PARED Y DEMÁS ACCESORIOS DE CANALIZACIÓN. Esta garantía no cubre (a) mantenimiento y servicio normales, ni (b) ningún producto o piezas que se hayan sometido a uso inadecuado, negligencia, accidente, mantenimiento o reparación inadecuada (no hecha por Broan-NuTone), instalación incorrecta o instalación en contra de las instrucciones de instalación recomendadas.

La duración de cualquier garantía implícita se limita a un período de un año, como se especifica en la garantía expresa. Algunos estados no permiten limitaciones en cuanto al tiempo de vencimiento de una garantía implícita, por lo que la limitación antes mencionada podría no aplicarse a usted.

LA OBLIGACIÓN DE BROAN-NUTONE DE REPARAR O REEMPLAZAR, A CRITERIO DE BROAN-NUTONE, SERÁ EL ÚNICO Y EXCLUSIVO RECURSO DEL COMPRADOR BAJO ESTA GARANTÍA. BROAN-NUTONE NO SERÁ RESPONSABLE POR DAÑOS INCIDENTALES, RESULTANTES O ESPECIALES QUE SURJAN DEL USO O DESEMPEÑO DEL PRODUCTO O EN RELACIÓN CON EL MISMO. Algunos estados no permiten la exclusión o limitación de daños incidentales o resultantes, por lo que la limitación antes mencionada podría no aplicarse a usted.

Esta garantía le otorga derechos legales específicos, y usted podría tener otros derechos que varían de un estado a otro. Esta garantía sustituye todas las garantías anteriores.

Para tener derecho al servicio de la garantía, usted debe (a) notificar a Broan NuTone a la dirección y número de teléfono que aparecen abajo, (b) proporcionar el número de modelo y la identificación de la pieza y (c) describir la naturaleza de cualquier defecto en el producto o pieza. En el momento de solicitar el servicio cubierto por la garantía, debe presentar un comprobante de la fecha original de compra.

En EE.UU. - BEST®, 926 W. State Street, Hartford, WI 53027 (800-558-1711)

En Canadá - BEST®, 550 Lemire Blvd., Drummondville, QC J2C 7W9 (866-737-7770)

www.BestRangeHoods.com

## PIEZAS DE SERVICIO

N.º DE CLAVE	N.º DE PIEZA	DESCRIPCIÓN	CANT.
1	S99528360	Tubos de humos decorativos superior e inferior	1
2	S99528361	Conjunto de motor/ventilador	1
3	S99526975	Conjunto de la base para la luz	4
4	S99527010	Conjunto del anillo de moldura para la luz/lente	4
5	S99527660	Conjunto de la interfaz del usuario	1
6	S99527665	Tablero de control	1
7	S97018908	Filtros de aluminio para grasa	3
8	S99527023	Filtro de recirculación para sistemas sin conductos	1
9	S99526983	Conector del regulador de tiro/conducto	1
10	S99526984	6 pulg. (15.2 cm) de diám. Conducto de aluminio flexible expansible	1
11	S99528362	Conjunto del pleno para sistemas sin conductos	1
12	S99528363	Soporte para montaje en ángulo	8
13	S99528364	Soporte de montaje para cielo raso con caja de conexiones	1
	S99527662	Capacitor (no se muestra)	1
	S99527132	Bolsa de piezas (no se muestra)	1
	S99528459	Clips de filtros sin conductos (no se muestra)	1
	S99527011	Transformador (no se muestra)	1

Otras piezas de servicio, ordene por número de pieza, no por número de clave.

# PIEZAS DE SERVICIO

